

EDITAL Nº 5114
CONCORRÊNCIA PÚBLICA Nº. 020/2019 – SERVIÇO
PROCESSO ADM. Nº P947210/2019

FL|1

ORIGEM DA LICITAÇÃO	SECRETARIA MUNICIPAL DA INFRAESTRUTURA- SEINF
MODALIDADE	CONCORRÊNCIA PÚBLICA Nº 020/2019
PROCESSO Nº	P947210/2019
OBJETO	CONTRATAÇÃO DE EMPRESA PARA SERVIÇO DE INSTALAÇÃO DE COBERTAS EM MEMBRANA TENSIONADA, COM FORNECIMENTO DE MATERIAL, NA FEIRINHA DE ARTESANATOS DA AVENIDA BEIRA MAR, NO MUNICÍPIO DE FORTALEZA – CE, CONFORME ESPECIFICADO NOS ANEXOS DESTE EDITAL.
TIPO DE LICITAÇÃO	MENOR PREÇO
REGIME DE EXECUÇÃO	EMPREITADA POR PREÇO UNITÁRIO
DATA DE ABERTURA:	08 de JANEIRO de 2020.
HORA DE RECEBIMENTO DOS ENVELOPES:	De 10h às 10h15min.
HORA DE ABERTURA DOS ENVELOPES	Às 10h15min.

A titular da origem desta licitação torna público, para conhecimento dos interessados, que **A COMISSÃO PERMANENTE DE LICITAÇÕES DA PREFEITURA DE FORTALEZA**, regulamentada através de Decreto nº 13.512 de 30 de dezembro de 2014 juntado ao processo administrativo de que trata esta licitação, devidamente publicados no Diário Oficial do Município, receberá e abrirá até horas e data acima indicadas, em sua sede na **RUA DO ROSÁRIO, 77, ED. COMANDANTE VITAL ROLIM, SOBRELOJA E TERRAÇO, CENTRO**, em Fortaleza, CE, os envelopes contendo **DOCUMENTOS DE HABILITAÇÃO e PROPOSTAS DE PREÇOS** referentes à licitação objeto deste instrumento, para a escolha da proposta mais vantajosa, objetivando a contratação objeto desta licitação, observadas as normas e condições do presente Edital e as disposições contidas na Lei nº 8.666/93 publicada no Diário Oficial da União de 22/06/93, e suas alterações posteriores.

Nesta licitação serão encontradas palavras, siglas e abreviaturas com os mesmos significados, conforme abaixo:



1. **LICITAÇÃO:** O procedimento de que trata o presente edital;
2. **LICITANTE:** Empresa que participa desta licitação;
3. **HABILITAÇÃO:** Verificação atualizada da situação jurídica, qualificação técnica e econômico-financeira e regularidade fiscal de cada participante da licitação;
4. **ADJUDICATÁRIO:** Empresa vencedora da licitação à qual será adjudicado o seu objeto;
5. **CONTRATANTE:** O Município de Fortaleza, que é signatário do instrumento contratual;
6. **CONTRATADO:** Empresa à qual foi adjudicado o objeto desta licitação, e é signatária do contrato com a Administração Pública;
7. **FISCALIZAÇÃO / INTERVENIÊNCIA:** Secretaria Municipal da Infraestrutura - SEINF, órgão encarregado do acompanhamento e fiscalização do contrato;
8. **CPL:** A Comissão Permanente de Licitações que realizará os procedimentos de recebimento de envelopes, habilitação e julgamento de propostas referentes a esta licitação.
9. **PMF:** - Prefeitura Municipal de Fortaleza;
10. **DOM:** - Diário Oficial do Município, jornal impresso pela Imprensa Oficial da PMF.
11. **DOU:** - Diário Oficial da União.
12. **AUTORIDADE SUPERIOR:** É o titular do órgão desta licitação, incumbido de definir o objeto da licitação, elaborar seu projeto básico, orçamento e instrumento convocatório, decidir sobre impugnação ao edital, determinar a abertura da licitação, decidir recursos contra atos da comissão, homologar o resultado da licitação e promover a celebração do contrato;
13. **SEFIN** – Secretaria Municipal de Finanças;
14. **SEINF** – Secretaria Municipal da Infraestrutura.

1 - DO OBJETO

1.1 - A presente licitação tem por objeto a **CONTRATAÇÃO DE EMPRESA PARA SERVIÇO DE INSTALAÇÃO DE COBERTAS EM MEMBRANA TENSIONADA, COM FORNECIMENTO DE MATERIAL, NA FEIRINHA DE ARTESANATOS DA AVENIDA BEIRA MAR, NO MUNICÍPIO DE FORTALEZA – CE, CONFORME ESPECIFICADO NOS ANEXOS DESTES EDITAL.**

1.2 - Compõem o presente instrumento os seguintes anexos:

ANEXO I – PROJETO BÁSICO

ANEXO II - ORÇAMENTO ESTIMADO EM PLANILHA DE QUANTITATIVOS E PREÇO

ANEXO III - CRONOGRAMA FÍSICO-FINANCEIRO



ANEXO IV – COMPOSIÇÃO ANALÍTICA DE ENCARGOS SOCIAIS

ANEXO V – COMPOSIÇÃO DE BONIFICAÇÃO DE DESPESAS INDIRETAS – BDI

ANEXO VI – COMPOSIÇÃO DE PREÇOS UNITÁRIOS – CPU

ANEXO VII – MINUTA DO CONTRATO

ANEXO VIII – MODELO MERAMENTE SUGESTIVO DE DECLARAÇÃO PARA MICROEMPRESA E EMPRESA DE PEQUENO PORTE (ENTREGAR JUNTO COM O ENVELOPE “A”)

ANEXO IX – ATESTADO DE VISITA TÉCNICA

ANEXO X - DECLARAÇÃO DE INEXISTÊNCIA DE EMPREGADO MENOR NO QUADRO DA EMPRESA

ANEXO XI – DECLARAÇÃO DE SUPERVENIÊNCIA DE FATO IMPEDITIVO PARA PARTICIPAÇÃO

ANEXO XII – JUSTIFICATIVA DA NÃO PARTICIPAÇÃO DE COOPERATIVA

ANEXO XIII – JUSTIFICATIVA DA LIMITAÇÃO NO NÚMERO DE CONSÓRCIADOS

ANEXO XIV – MODELO DA PROPOSTA DE PREÇO

ANEXO XV - MODELO DE DECLARAÇÃO DE ELABORAÇÃO INDEPENDENTE DE PROPOSTA

ANEXO XVI – MEMORIAL DESCRITIVO

ANEXO XVII – PEÇAS GRÁFICAS

2 - DA PARTICIPAÇÃO

2.1. - Poderão participar desta licitação empresas sob a denominação de sociedades empresárias (sociedades em nome coletivo, em comandita simples, em comandita por ações, anônima e limitada) e de sociedades simples, associações, fundações regularmente estabelecidas neste País, cadastrados ou não no Cadastro de Fornecedores da Central de Licitações da Prefeitura de Fortaleza - CLFOR e que satisfaçam a todas as condições da legislação em vigor, deste edital, inclusive tendo seus objetivos sociais compatíveis com o objeto da licitação.

2.2. - Será permitida a participação de interessados sob a forma de Consórcio limitado até 02 (duas) empresas, conforme Anexo XIII – JUSTIFICATIVA DA LIMITAÇÃO NO NÚMERO DE CONSÓRCIADOS, devendo ser apresentada a comprovação do compromisso público ou particular de constituição de consórcio, subscrito pelos consorciados, atendidas as condições



EDITAL Nº 5114
CONCORRÊNCIA PÚBLICA Nº. 020/2019 – SERVIÇO
PROCESSO ADM. Nº P947210/2019

FL|4

previstas no Art. 51 do Decreto nº 7.581 de 11 de Outubro de 2011 e aquelas estabelecidas neste Edital.

2.2.1. - Fica vedada a participação de pessoa jurídica consorciada em mais de um consórcio, bem como de profissional em mais de uma empresa, ou em mais de um consórcio;

2.2.2. – A pessoa jurídica ou consórcio deverá assumir inteira responsabilidade pela inexistência de fatos que possam impedir a sua habilitação na presente licitação e, ainda, pela autenticidade de todos os documentos que forem apresentados.

2.2.3. - As pessoas jurídicas que participarem organizadas em consórcio deverão apresentar, além dos demais documentos exigidos neste edital, compromisso de constituição de consórcio, por escritura pública ou documento particular registrado em Cartório de Registro de Títulos e Documentos, discriminando a empresa líder, estabelecendo a responsabilidade solidária com a indicação do percentual de responsabilidade de cada consorciada bem como a etapa da participação na execução dos serviços objeto da presente licitação.

2.2.4. - Os consorciados deverão apresentar compromisso de que não alterarão a constituição ou composição do consórcio, visando manter as premissas que asseguram a sua habilitação;

2.2.5. - O consórcio apresentará, em conjunto, a documentação individualizada de cada empresa, respeitando o disposto no inciso III do artigo 33 da Lei 8.666/93;

2.2.5.1. - **Para efeito de Qualificação Técnica, admite-se o somatório dos quantitativos de cada consorciado, e, para efeito de qualificação econômico-financeira, o somatório dos valores de cada consorciado, na proporção de sua respectiva participação.**

2.2.6. - Se vencedor, o consórcio fica obrigado a promover, antes da celebração do Contrato, a sua constituição e registro formal, nos termos do compromisso referido no subitem 2.2.3;

2.2.7. - O prazo de duração do Consórcio deverá coincidir com a data de vigência ou execução dos serviços objeto do contrato administrativo licitado;

2.2.8. - Os consorciados deverão comprometer-se a apresentar, antes da assinatura do contrato decorrente desta licitação, o Instrumento de Constituição e o registro do Consórcio, aprovado por quem tenha competência em cada uma das empresas. O contrato de consórcio deverá observar, além dos dispositivos legais e da cláusula de responsabilidade solidária, as cláusulas deste edital.

2.2.9. – A contratação de participantes na forma de consórcio nas licitações originárias da SEINF ficam condicionadas a comprovação de registro do Ato Constitutivo na Junta Comercial da respectiva sede do consórcio bem como da sua inscrição no Cadastro Nacional de Pessoa Jurídica - CNPJ junto à RFB, observado o disposto na Lei nº 6.404 de 15 de dezembro de 1976,



EDITAL Nº 5114
CONCORRÊNCIA PÚBLICA Nº. 020/2019 – SERVIÇO
PROCESSO ADM. Nº P947210/2019

FL|5

à IN nº 74 de 28 de dezembro de 1998 do Departamento Nacional de Registro do Comércio-DNRC e às IN's nº 1.199 de 14 de outubro de 2011 e nº 1.863 de 27 de dezembro de 2018 da RFB ou outras que as substituir.

2.2.10. – Quando da contratação, as faturas e notas fiscais para os serviços executados pelas empresas consorciadas serão emitidas em nome do consórcio, assim o seu respectivo pagamento será efetuado em conta corrente única, em nome do consórcio, cabendo às suas integrantes dispor sobre a forma de divisão dos serviços, lucros, tributos e participações no seu ato constitutivo.

2.3. - A licitante que pretender se fazer representar nesta licitação, deverá entregar à Comissão, juntamente com os envelopes colados, original ou cópia autenticada de **PROCURAÇÃO PARTICULAR, com firma reconhecida em Cartório**, ou **PÚBLICA**, outorgando amplos poderes para o mandatário representar a licitante nesta licitação. Quando o representante for titular da pessoa jurídica, deverá entregar o original ou cópia autenticada do documento que comprove tal condição.

2.3.1. – No caso de procuração particular, esta deverá vir acompanhada de documento que comprove a titularidade do outorgante quanto que o mesmo detém poderes para outorgar procuração.

2.3.2. – Não poderá um representante legal ou um procurador representar mais de uma empresa.

2.3.3. - Tratando-se de microempresas e empresas de pequeno porte, deverá ser apresentada declaração visando ao exercício da preferência prevista na Lei Complementar nº 123/2006, e, **ainda, caso exista, indicar a restrição da documentação exigida para fins de habilitação (art.30, § 4º. Do Decreto 13.735 de 18 de janeiro de 2016)**, que deverá ser feita de acordo com o modelo estabelecido do Anexo VIII – Modelo Meramente Sugestivo de Declaração de Microempresa e Empresa de Pequeno Porte, deste edital e **deverá ser apresentada fora dos envelopes, e firmada pelo Representante Legal.**

2.4. – É vedada a participação direta ou indiretamente de:

2.4.1. - Empresas cujos diretores, responsáveis legais ou técnicos, membros de conselho técnico, consultivo, deliberativo ou administrativo ou sócios, sejam membros ou servidores da administração direta ou indireta da PREFEITURA MUNICIPAL DE FORTALEZA, integrados ou não ao órgão responsável direto pela execução final do serviço objeto do respectivo procedimento licitatório.



EDITAL Nº 5114
CONCORRÊNCIA PÚBLICA Nº. 020/2019 – SERVIÇO
PROCESSO ADM. Nº P947210/2019

FL|6

2.4.2. - Empresas que estejam com o direito de licitar e contratar com a Administração Pública Federal, Estadual ou Municipal temporariamente suspenso e que por estas tenham sido declaradas inidôneas;

2.4.3. - Empresas que estejam suspensas temporariamente de participar em licitações, declaradas inidôneas, e impedidas de contratar com a PREFEITURA MUNICIPAL DE FORTALEZA;

2.4.4. – Empresas que estejam em estado de insolvência civil, sob processo de falência, concordata, recuperação judicial ou extrajudicial (ressalvado o constante nos itens do presente nos subitens 01.01 e 01.02 do item B. QUALIFICAÇÃO ECONÔMICO-FINANCEIRA), dissolução, fusão, cisão, incorporação e liquidação.

2.4.5. – Empresas sob a forma de Cooperativas, conforme Anexo XII - JUSTIFICATIVA DA NÃO PARTICIPAÇÃO DE EMPRESA SOB A FORMA DE COOPERATIVA.

2.5. - Não poderão participar desta licitação, as pessoas jurídicas declaradas inidôneas e impedidas de contratar com a Administração Municipal.

2.6. - Qualquer cidadão é parte legítima para impugnar este edital diante de algumas irregularidades, devendo protocolar o pedido até **05 (cinco) dias úteis antes da data fixada para abertura dos envelopes de habilitação**, estando a Administração obrigada a julgar e responder em até 03 (três) dias úteis.

2.7. - A licitante poderá impugnar os termos deste edital até o segundo dia útil que anteceder a abertura dos envelopes de habilitação.

2.7.1. - A não comunicação, nos prazos acima estabelecidos, implicará na tácita aceitação dos elementos fornecidos, não cabendo, em nenhuma hipótese, qualquer reivindicação posterior com base em imperfeições, incorreções, omissões ou falhas.

2.8. - Documentação e propostas que não atenderem aos requisitos dos documentos integrantes do Edital e seus anexos implicarão na inabilitação ou desclassificação da licitante.

3 - DA HABILITAÇÃO

3.1 - Para se habilitarem nesta licitação, as interessadas deverão apresentar envelope colado, tendo no frontispício os seguintes dizeres:



À

CPL DO MUNICÍPIO DE FORTALEZA

CONCORRÊNCIA PÚBLICA Nº 020/2019.

ÓRGÃO: SECRETARIA MUNICIPAL DA INFRAESTRUTURA - SEINF

ENVELOPE “A” - DOCUMENTOS DE HABILITAÇÃO

RAZÃO SOCIAL DA LICITANTE:

3.2 - O envelope “A” deverá conter os documentos a seguir relacionados, em original, ou em cópia já autenticada por cartório competente, devendo a cada face de documento reproduzida corresponder a uma autenticação, ainda que diversas reproduções sejam feitas na mesma folha, todos perfeitamente legíveis.

3.2.1 - Caso na autenticação conste expressamente que a mesma se refere ao verso e ao anverso do documento, a exigência referente à autenticação de todas as faces do documento fica sem validade.

3.2.2 - Caso o documento apresentado seja expedido por instituição que regulamente a disponibilização do documento pela Internet, a Comissão poderá verificar a autenticidade do mesmo através de consulta eletrônica.

3.2.3 - Para a habilitação jurídica, a licitante deverá, nos documentos exigidos neste instrumento convocatório, demonstrar a compatibilidade dos seus objetivos sociais com o objeto da licitação.

3.2.4 - Caso o documento apresentado seja expedido por instituição pública que esteja com seu funcionamento paralisado no dia de recebimento dos envelopes, a licitante deverá, sob pena de ser inabilitada, apresentar o referido documento constando o termo final de seu período de validade coincidindo com o período da paralisação e deverá, quando do término da paralisação, sob pena de ser inabilitada supervenientemente, levar o documento à Comissão nas condições de autenticação do item 3.2, para que seja apensado ao processo de licitação. Caso o processo já tenha sido enviado ao órgão de origem da licitação, deverá a licitante levá-lo a esta instituição para que o mesmo se proceda.

A - HABILITAÇÃO JURÍDICA

01 - REGISTRO COMERCIAL, no caso de empresa pessoa física, no registro público de empresa mercantil da Junta Comercial; devendo, no caso da licitante ser a sucursal, filial ou agência, apresentar o registro da Junta onde opera com averbação no registro da Junta onde tem sede a matriz.



02 - ATO CONSTITUTIVO, ESTATUTO OU CONTRATO SOCIAL CONSOLIDADO em vigor devidamente registrado no registro público de empresa mercantil da Junta Comercial, em se tratando de sociedades empresárias e, no caso de sociedades por ações, acompanhado de documentos de eleição de seus administradores; devendo, no caso da licitante ser a sucursal, filial ou agência, apresentar o registro da Junta onde opera com averbação no registro da Junta onde tem sede a matriz.

03 - INSCRIÇÃO DO ATO CONSTITUTIVO, no caso de sociedades simples no Cartório de Registro das Pessoas Jurídicas acompanhada de prova da diretoria em exercício; devendo, no caso da licitante ser a sucursal, filial ou agência, apresentar o registro no Cartório de Registro das Pessoas Jurídicas do Estado onde opera com averbação no Cartório onde tem sede a matriz.

04 - DECRETO DE AUTORIZAÇÃO, em se tratando de empresa ou sociedade estrangeira em funcionamento no País, e **ATO DE REGISTRO DE AUTORIZAÇÃO PARA FUNCIONAMENTO** expedido pelo órgão competente, quando a atividade assim o exigir.

05 - Com relação aos Consórcios, COMPROVAÇÃO DE COMPROMISSO PÚBLICO OU PARTICULAR de constituição de Consórcio, subscrito pelos consorciados e **INDICAÇÃO DA EMPRESA RESPONSÁVEL PELO CONSÓRCIO** que deverá atender às condições de liderança, obrigatoriamente fixadas neste Edital.

B - QUALIFICAÇÃO ECONÔMICO-FINANCEIRA

01 - CERTIDÃO NEGATIVA DE DECRETAÇÃO DE FALÊNCIA, CONCORDATA, RECUPERAÇÃO JUDICIAL OU EXTRAJUDICIAL, expedida por quem de competência na sede da pessoa jurídica, com data de expedição não superior a 60 (sessenta) dias, quando não houver prazo de validade expresse no documento:

01.01 - Na ausência da certidão negativa, a licitante em recuperação judicial deverá comprovar a sua viabilidade econômica, mediante documento (certidão ou assemelhado) emitido pela instância judicial competente; ou concessão judicial da recuperação nos termos do art. 58 da Lei nº 11.101/2005. Ou homologação do plano de recuperação extrajudicial, no caso da licitante em recuperação extrajudicial, nos termos do art. 164, § 5º, da Lei nº 11.101/2005.

01.02 - A empresa em recuperação judicial/extrajudicial com recuperação judicial/plano de recuperação extrajudicial homologado deverá demonstrar os demais requisitos para habilitação econômico-financeira.



02 - BALANÇO PATRIMONIAL e demonstrações contábeis do último exercício social já exigíveis e apresentados na forma da lei, que comprovem a boa situação financeira da licitante, vedada a sua substituição por balancetes ou balanços provisórios, podendo ser atualizados por índices oficiais, quando encerrado há mais de 03 (três) meses da data de apresentação da proposta.

02.01 - No caso de sociedade por ações, o balanço deverá ser acompanhado da publicação em jornal oficial, em jornal de grande circulação e do registro na Junta Comercial.

02.02 - No caso de Licitante recém-constituída (há menos de 01 ano), deverá ser apresentado o balanço de abertura acompanhado dos termos de abertura e de encerramento devidamente registrados na Junta Comercial, constando ainda, no balanço, o número do Livro Diário e das folhas nos quais se acham transcrito ou a autenticação da junta comercial, devendo ser assinado por contador registrado no Conselho Regional de Contabilidade e pelo titular ou representante legal da **empresa**.

02.03. - No caso de sociedade simples, o balanço patrimonial deverá ser inscrito no Cartório de Registro Civil de Pessoas Jurídicas, assinado por contador registrado no Conselho Regional de Contabilidade e pelo titular ou representante legal da instituição, atendendo aos índices estabelecidos neste instrumento convocatório.

02.04. - No caso das demais sociedades empresárias e empresa Individual, o balanço deverá ser acompanhado dos termos de abertura e de encerramento do Livro Diário, estes termos devidamente registrados na Junta Comercial – constando no balanço, o número do Livro Diário e das folhas nos quais se acham transcrito ou a autenticação da junta comercial, devendo tanto o balanço quanto os termos ser assinados por contador registrado no Conselho Regional de Contabilidade e pelo titular ou representante legal da empresa.

02.05. - Serão aceitos o balanço patrimonial, demonstrações contábeis, termos de abertura e encerramento do livro Diário, transmitidos via SPED, acompanhados do recibo de entrega de escrituração contábil digital, respeitada a IN RFB vigente.

02.06. - O balanço patrimonial apresentado deverá corresponder aos termos de abertura e encerramento do Livro Diário.

02.07. - **PATRIMÔNIO LÍQUIDO** não inferior a 10% (dez por cento) da estimativa de custos, devendo a comprovação ser feita relativamente à data de apresentação da proposta, através do balanço patrimonial.

02.08. - **COMPROVAÇÃO DA BOA SITUAÇÃO FINANCEIRA** da licitante atestada por documento, assinado por profissional legalmente habilitado junto ao Conselho Regional de



Contabilidade da sede ou filial da licitante, demonstrando que a empresa apresenta índice de Liquidez Geral (LG) maior ou igual a 1,0 (um vírgula zero), calculada conforme a fórmula abaixo:

$$LG = \frac{AC+ARLP}{PC+PELP} \geq 1,0$$

Onde:

AC: Ativo Circulante;

ARLP: Ativo Realizável a Longo Prazo;

PC: Passivo Circulante;

PELP: Passivo Exigível a Longo Prazo.

C - REGULARIDADE FISCAL E TRABALHISTA

A comprovação da regularidade Fiscal e Trabalhista se dará mediante a apresentação dos seguintes documentos:

01 - Prova de inscrição da empresa no Cadastro Nacional de Pessoa jurídica – CNPJ que esteja dentro do prazo de validade nela atestado.

02 - PROVA DE REGULARIDADE PARA COM AS FAZENDAS FEDERAL, ESTADUAL E MUNICIPAL da sede ou filial da licitante, expedidos pelos órgãos abaixo relacionados e dentro dos seus períodos de validade, devendo os mesmos apresentar igualdade de CNPJ.

a. CERTIDÃO NEGATIVA DE DÉBITOS RELATIVOS A CRÉDITOS TRIUTÁRIOS FEDERAIS E À DIVIDA ATIVA DA UNIÃO, OU EQUIVALENTE, EXPEDIDA PELA PROCURADORIA GERAL DA FAZENDA NACIONAL E RECEITA FEDERAL DO BRASIL.

b. CERTIDÃO NEGATIVA DE DÉBITOS ESTADUAIS, OU EQUIVALENTE EXPEDIDA PELA SECRETARIA DA FAZENDA DO ESTADO.

c. CERTIDÃO NEGATIVA DE DÉBITOS MUNICIPAIS, OU EQUIVALENTE EXPEDIDA PELA SECRETARIA DE FINANÇAS DO MUNICÍPIO.

03 - CERTIFICADO DE REGULARIDADE DE SITUAÇÃO - CRS, OU EQUIVALENTE, perante o Gestor do Fundo de Garantia por Tempo de Serviço - FGTS, da jurisdição da sede ou filial da licitante, devendo o mesmo ter igualdade de CNPJ com os demais documentos apresentados na comprovação da regularidade fiscal e trabalhista.

04 – CERTIDÃO NEGATIVA DE DÉBITOS TRABALHISTAS (CNDT), quanto à inexistência de débitos inadimplidos perante a Justiça do Trabalho, mediante a apresentação de certidão negativa, nos termos do Título VII-A da Consolidação das Leis do Trabalho, aprovada pelo



Decreto-Lei nº. 5.452, de 1º de maio de 1943, da sede ou filial do licitante, devendo a mesma ter igualdade de CNPJ com os demais documentos apresentados na comprovação da regularidade fiscal e trabalhista.

D - QUALIFICAÇÃO TÉCNICA

01 - Certificado ou Inscrição junto ao Conselho Regional de Engenharia e Agronomia – CREA ou Conselho de Arquitetura e Urbanismo – CAU, da localidade da sede da mesma, no qual conste o(s) nome (s) de seu(s) responsável (eis) técnico(s).

02 - A Qualificação Técnica da licitante será avaliada por meio da Capacidade Técnico-Operacional e Técnico-Profissional, nas formas a seguir definidas:

02.01 - **CAPACIDADE TÉCNICO-OPERACIONAL**: Comprovação de aptidão da empresa licitante para o desempenho de atividade pertinente e compatível em características, quantidades e prazos com o objeto desta licitação, que será feita mediante a apresentação de Atestado ou Certidão fornecido por pessoa jurídica de direito público ou privado, acompanhado da respectiva Certidão de Acervo Técnico (CAT), emitido pelo conselho competente, CREA ou CAU, por execução de obra ou serviço já concluído, de características semelhantes às do objeto do edital, cuja parcela mais relevante é:

a) EXECUÇÃO DE COBERTURA TENSIONADA EM PVC, EM QUANTIDADE NÃO INFERIOR A 2.061,00 M².

02.02 - **CAPACIDADE TÉCNICO-PROFISSIONAL**: Comprovação de que a empresa possui em quadro permanente, na data prevista para a entrega dos envelopes, profissional de nível superior ou outro devidamente reconhecido pelo Conselho competente, cujo nome deverá constar na Certidão de Acervo Técnico (CAT), emitido pelo respectivo Conselho, detentor de Atestado de Responsabilidade Técnica por execução de obra ou serviço já concluído, de características semelhantes às do objeto do edital, cuja parcela mais relevante é:

a) EXECUÇÃO DE COBERTURA TENSIONADA EM PVC.

02.02.01. No caso de o profissional de nível superior não constar da relação de responsáveis técnicos junto ao CREA e/ou CAU, o acervo do profissional será aceito, desde que ele demonstre ser pertencente ao quadro permanente da empresa através de um dos seguintes documentos:



**EDITAL Nº 5114
CONCORRÊNCIA PÚBLICA Nº. 020/2019 – SERVIÇO
PROCESSO ADM. Nº P947210/2019**

FL|12

a) Cópia autenticada da Carteira de Trabalho ou "FICHA/LIVRO DE REGISTRO DE EMPREGADOS" do Ministério do Trabalho, onde se identifiquem os campos de admissão e rescisão, juntamente com o Termo de Abertura do Livro de Registro de Empregados, quando se tratar de empregado ou;

b) Cópia autenticada do CONTRATO SOCIAL ATUALIZADO, ou do ÚLTIMO ADITIVO DO CONTRATO, devidamente registrados na Junta Comercial, quando se tratar de sócio da empresa, ou por CERTIDÃO SIMPLIFICADA DA JUNTA COMERCIAL, onde conste essa informação ou;

c) Cópia autenticada do CONTRATO DE PRESTAÇÃO DE SERVIÇO DOS PROFISSIONAIS junto à empresa, quando se tratar de prestador de serviço.

02.02.01.01. Entende-se como pertencente ao quadro permanente:

- a)** Sócio;
- b)** Diretor;
- c)** Empregado;
- d)** Responsável técnico; e
- e)** Profissional contratado.

03 – Quando a CERTIDÃO DE ACERVO TÉCNICO emitida pelo CREA ou CAU não explicitar com clareza os serviços objeto do Acervo Técnico, esta deverá vir acompanhada do seu respectivo Atestado, devidamente registrado e reconhecido pelo CREA ou CAU.

03.01 – Não serão aceitos CERTIDÕES DE ACERVO TÉCNICO ou ATESTADOS de Projeto, Fiscalização, Supervisão, Gerenciamento, Controle Tecnológico ou Assessoria Técnica de Obras.

04 – A LICITANTE/PROPONENTE deverá apresentar atestado de Visita Técnica, expedido pela SEINF, de que esta, através do seu representante devidamente credenciado e pertencente ao quadro permanente da empresa, visitou a Contratante para entender a demanda e a tipologia dos projetos e serviços a serem contratados, tomando conhecimento de todos os aspectos que possam influir direta ou indiretamente na execução dos mesmos, até o 5º (quinto) dia útil anterior à data de abertura dos envelopes.

04.01 – Para agendamento da visita à SEINF, com sede na Av. Dep. Paulino Rocha, nº 1.343, Bairro Cajazeiras, CEP. 60.864-311, a LICITANTE/PROPONENTE deve com a devida antecedência entrar em contato através dos telefones (0XX85) 3105-1070, nos horários de 8h às 12h e 13h às 17h, de 2ª a 6ª feira. A visita deverá ser realizada até 05 (cinco) dias úteis



**EDITAL Nº 5114
CONCORRÊNCIA PÚBLICA Nº. 020/2019 – SERVIÇO
PROCESSO ADM. Nº P947210/2019**

FL|13

anteriores à data para entrega dos documentos. Concluída a visita, será emitido o atestado acima referenciado, assinado pelo representante da proponente e pelo representante da SEINF.

04.2 – Caso a PROPONENTE não queira realizar a visita técnica, deverá apresentar, em substituição ao atestado de visita, DECLARAÇÃO FORMAL assinada pelo representante, sob as penalidades da lei, que tem PLENO CONHECIMENTO das condições e peculiaridades inerentes à natureza dos trabalhos, e sobre o local do serviço, assumindo total responsabilidade por esta declaração, ficando impedida, no futuro, de pleitear por força do conhecimento declarado, quaisquer alterações contratuais, de natureza técnica e/ou financeira.

05 - É de bom alvitre que os itens dos atestados que a licitante pretenda comprovar a Capacidade Técnica Operacional e/ou a Capacidade Técnica Profissional sejam destacados com caneta marca-texto no intuito de facilitar a conferência de atendimento e evitar possíveis inabilitações por não visualização.

05.01 - Serão aceitas atestações de acervo técnico que contenham toda a abrangência da parcela de relevância, mesmo que a ordem da descrição não seja a mesma. Para o atendimento deverão ser observados os seguintes apontamentos:

- Acervos cuja descrição atenda parcialmente a parcela de relevância não serão contabilizados;
- Para parcela de relevância que dependa de mais de um item de uma atestação para o seu inteiro atendimento: os itens que somados a atestam deverão estar destacados em conjunto e tais itens terão obrigatoriamente que pertencer a um mesmo grupo de serviço e se referir a um serviço similar ao da parcela.

05.02 - Serão aceitas atestações de acervo técnico com nomenclatura diversa da requerida apenas quando se atender conjuntamente os três critérios expostos a seguir:

- A licitante ter anexado a composição do serviço;
- A licitante ter anexado a tabela oficial, evidenciando grupo e subgrupo aos quais o serviço encontra-se vinculado;
- A licitante ter indicado o(s) sítio(s) na internet, no(s) qual(is) possa(m) ser conferidas as informações de similaridade dos serviços.

05.03 - Serão aceitas atestações de acervo técnico com unidade diversa da requerida, desde que as informações constantes na atestação permitam a conferência do quantitativo exigido na unidade prevista. Para isso, a licitante deverá destacar as informações pertinentes a comprovação.



E - CUMPRIMENTO DO DISPOSTO NO INC. XXXIII DO ART.7º DA CONSTITUIÇÃO FEDERAL

01 - DECLARAÇÃO DA LICITANTE constando que não mantém relação de trabalho noturno, perigoso ou insalubre com menor de 18 (dezoito) anos e qualquer trabalho com menor de 16 (dezesesseis) anos, salvo na condição de aprendiz a partir de 14 (quatorze) anos, assinado pelo representante legal da empresa ou preposto devidamente designado, nos termos do ANEXO X – DECLARAÇÃO DE INEXISTÊNCIA DE EMPREGADO MENOR NO QUADRO DA EMPRESA.

F - DECLARAÇÃO DE SUPERVENIÊNCIA DE FATO IMPEDITIVO

1. Declaração da inexistência de fato impeditivo à participação da empresa, conforme Anexo XI - DECLARAÇÃO DE SUPERVENIÊNCIA DE FATO IMPEDITIVO PARA PARTICIPAÇÃO.

G - DECLARAÇÃO DE ELABORAÇÃO INDEPENDENTE DE PROPOSTA

1. Declaração de elaboração independente de proposta conforme ANEXO XV - MODELO DE DECLARAÇÃO DE ELABORAÇÃO INDEPENDENTE DE PROPOSTA.

ORIENTAÇÕES SOBRE A FASE DE HABILITAÇÃO

3.3 - Os documentos referentes à regularidade fiscal e trabalhista deverão apresentar igualdade de CNPJ, ressalvando-se aquele que o próprio órgão emissor declara expressamente no referido documento que é válido para todos os estabelecimentos - sede e filiais - da licitante.

3.4 - Na forma do que dispõe o art. 42 da Lei Complementar nº 123, de 14.12.2006, a comprovação da regularidade fiscal das microempresas e empresas de pequeno porte somente será exigida para efeito de assinatura do contrato.

3.4.1 - Para efeito do disposto no item acima, as ME e EPP, por ocasião de participação neste procedimento licitatório, deverão apresentar toda a documentação exigida para efeito de comprovação de regularidade fiscal e trabalhista, mesmo que esta apresente alguma restrição.

3.4.1.1 - Havendo alguma restrição na comprovação da Regularidade Fiscal e Trabalhista, será assegurado o prazo de 5 (cinco) dias úteis, contado a partir do momento em que o proponente for declarado o vencedor do certame, para regularização da documentação, pagamento ou parcelamento do débito, e emissão de eventuais certidões negativas ou positivas com efeito de certidão negativa, nos termos do §1º do artigo 43 da Lei Complementar 123/2006.

3.4.1.2 - A não-regularização da documentação, no prazo previsto no item anterior, implicará decadência do direito à contratação, sem prejuízo das sanções previstas no art. 81 da Lei nº



8.666/93, sendo facultado à Administração convocar os licitantes remanescentes, na ordem de classificação, para a assinatura do contrato, ou revogar a licitação.

3.5 - Somente serão aceitos os documentos acondicionados no envelope A, não sendo admitido posteriormente, o recebimento pela Comissão de qualquer outro documento, nem permitido à licitante fazer qualquer adendo aos entregues à Comissão.

3.5.1 - Caso haja a inserção de original de documento junto com as cópias autenticadas a Comissão, por força da lei nº 5.553/68, procederá à devolução do mesmo mediante solicitação por escrito, da licitante; ou poderá efetuar a substituição do original por cópia autenticada, quando concluída a fase de habilitação.

3.6 - As certidões de comprovação de regularidade, bem como as de falência e recuperação judicial exigidas neste edital, que não apresentarem expressamente o seu período de validade, deverão ter sido emitidas nos 60 (sessenta) dias anteriores à data marcada para recebimento dos envelopes.

3.7 - A Comissão poderá, também, solicitar originais de documentos já autenticados, para fim de verificação, sendo a licitante obrigada a apresentá-los no prazo máximo de 02 (dois) dias contados a partir da solicitação, sob pena de, não o fazendo, ser inabilitada.

3.8 - Caso a solicitação seja feita durante a sessão de habilitação, o caso deverá ser registrado em Ata, nela constando o prazo máximo referido no item acima.

3.9 - A CPL não autenticará cópias de documentos exigidos neste edital.

3.10 - Serão inabilitadas as licitantes que não atenderem às exigências deste edital referentes à fase de habilitação, bem como apresentarem os documentos defeituosos em seu conteúdo e forma e ainda, serão inabilitadas de forma superveniente as ME ou EPP que não apresentarem a regularização da documentação de Regularidade Fiscal no prazo definido no item 3.4.1.1.

3.11 - A inabilitação da licitante importa na preclusão do direito de participar das fases subsequentes.

3.12 - Quando todas as licitantes forem inabilitadas, é facultado à Comissão, mediante autorização expressa do titular da origem da licitação, fixar o prazo de 08 (oito) dias úteis, para a apresentação de documentação escoimada das causas que provocaram a inabilitação.

4 - DA PROPOSTA DE PREÇOS

4.1 - A licitante deverá entregar à Comissão, até o horário e dia previstos neste edital, envelope colado, tendo no frontispício os seguintes dizeres:



À

CPL DO MUNICÍPIO DE FORTALEZA

CONCORRÊNCIA PÚBLICA Nº 020/2019.

ÓRGÃO: SECRETARIA MUNICIPAL DA INFRAESTRUTURA - SEINF

ENVELOPE “B” - PROPOSTA DE PREÇOS

RAZÃO SOCIAL DA EMPRESA:

4.2 - Este envelope deverá conter os seguintes documentos:

4.2.1 - **Proposta de Preços** datilografada ou digitada em 01(uma) via, em papel timbrado da empresa ou impressa em formulário contínuo, **constando Nome, CNPJ, endereço e telefone da empresa**, com clareza, sem emendas, rasuras ou entrelinhas, **datada e assinada** (sobre o carimbo ou equivalente) pelo titular ou preposto da licitante contendo:

- a. Especificação do objeto de acordo com o item 1.1 deste edital;
- b. Preço global, expresso em Real, em algarismos e por extenso;
- c. Prazo máximo de execução que será de **06 (seis) meses** contados do recebimento da ordem de serviço.
- d. Prazo de validade da proposta, que não poderá ser inferior a **60 (sessenta) dias**.

4.2.2 - Orçamento(s) detalhado(s) contendo de cada item a especificação do Grupo/Subgrupo/Serviço, a quantidade, a unidade, tudo de acordo com o disposto no Anexo II deste instrumento, bem como o preço unitário, o preço total do item e do grupo em algarismo, e o preço global do objeto, em algarismo, **não sendo admitido preços unitários superiores ao preço unitário constante da planilha orçamentária.**

4.2.2.1 - No caso de erro na coluna UNIDADE, a Comissão considerará como correta a unidade do item expressa no orçamento do órgão ou entidade licitadora.

4.2.2.2 - O(s) Orçamento(s) deverá(ão) conter, em sua(s) última(s) folha(s), a ASSINATURA e o NOME do profissional competente que os subscrever, por carimbo ou por datilografia ou por outro sistema de impressão, e o número da sua carteira profissional expedida pelo conselho competente. As demais folhas anteriores deverão conter a sua assinatura ou rubrica.

4.2.2.3 - A Licitante, ao criar a planilha com o orçamento proposto, deve adotar, nos campos quantidade e valor unitário, a seguinte regra:

- a) Quantidade deverá ser representado com, no máximo, quatro casas decimais, utilizando-se a função TRUNCAR (QUANTIDADE;4);



b) Valor unitário deverá ser representado com, no máximo, duas casas decimais, utilizando-se a função TRUNCAR (VALOR UNITARIO;2).

c) O PRODUTO (quantidade x valor unitário) deverá ser representado com, no máximo, duas casas decimais, utilizando-se a função TRUNCAR ((QUANTIDADE*VALOR UNITÁRIO); 2).

d) Caso o orçamento possua cálculo com indexadores (BDI, Encargos Financeiros, Encargos Sociais, Remunerações, etc.), será aplicada com, no máximo, duas casas decimais, utilizando-se a seguinte função TRUNCAR ((INDEXADOR*ITEM DE SERVIÇO);2).

4.2.3 - O Cronograma Físico-financeiro deverá representar o desenvolvimento previsto para a execução total do objeto desta licitação em relação ao tempo, observado o prazo de execução proposto pela licitante, itens, etapas, fases, seus respectivos custos.

4.2.3.1 - O Cronograma Físico-financeiro deverá ser obrigatoriamente, compatível com o prazo de execução proposto pela licitante e com o Orçamento Detalhado apresentado, tanto no que se refere aos itens quanto aos valores e com o cronograma de desembolsos.

4.2.3.2 - O Cronograma Exemplificativo no Anexo III - CRONOGRAMA FÍSICO-FINANCEIRO poderá ser utilizado como modelo para elaboração do Cronograma Físico-financeiro a ser apresentado pela licitante.

4.2.4 - A Planilha de Composição de Preços Unitários deverá representar todos os insumos, materiais, mão-de-obra, equipamentos, encargos sociais e fiscais, BDI e outros componentes, constantes de todos os serviços listados no Orçamento detalhado, conforme Anexo VI - COMPOSIÇÃO DE PREÇOS UNITÁRIOS – CPU.

4.2.5 - O demonstrativo de Composição do Bonificação de Despesas Indiretas – BDI, conforme Anexo V - COMPOSIÇÃO DE BONIFICAÇÃO DE DESPESAS INDIRETAS – BDI que poderá ser utilizado como referência pelo licitante.

4.2.6 - O demonstrativo de Composição dos Encargos Sociais, conforme Anexo IV - COMPOSIÇÃO ANALÍTICA DE ENCARGOS SOCIAIS que poderá ser utilizado como referência pelo licitante.

ORIENTAÇÕES SOBRE AS PROPOSTAS DE PREÇOS

4.3 - Serão desclassificadas as propostas de preços que incidirem no disposto no item 6.7 deste edital.

4.4 - Não serão aceitas propostas de preços nem orçamentos em cópia, mesmo que assinada por quem de direito.



EDITAL Nº 5114
CONCORRÊNCIA PÚBLICA Nº. 020/2019 – SERVIÇO
PROCESSO ADM. Nº P947210/2019

FL|18

4.5 - Os valores contidos nos orçamentos serão considerados em moeda corrente nacional (Real) mesmo que não contenham o símbolo da moeda (R\$).

4.6 - Os preços constantes do orçamento da licitante deverão conter apenas duas casas decimais após a vírgula.

4.7 - Independente de declaração expressa, fica subentendido que no valor proposto estão incluídas todas as despesas necessárias à execução dos serviços, inclusive as relacionadas com:

- a. materiais, equipamentos e mão-de-obra;
- b. carga, transporte, descarga e montagem;
- c. encargos sociais, trabalhistas, previdenciários e outros;
- d. tributos, taxas e tarifas, emolumentos, licenças, alvarás, multas e/ou quaisquer infrações;
- e. seguros em geral, bem como encargos decorrentes de fenômenos da natureza, da infortúnica e de responsabilidade civil para quaisquer danos e prejuízos causados à Contratante e/ou a terceiros, gerados direta ou indiretamente pela execução dos serviços;
- f. direitos autorais sobre projetos, desenhos e estudos;
- g. recomposição de vias públicas, jardins, gramados e tudo o mais que a Contratada venha a danificar;
- h. todo o fardamento e equipamento de segurança que serão utilizados na execução dos serviços.

4.8 - O objeto será executado no regime de **EMPREITADA POR PREÇO UNITÁRIO**.

4.9 – Na elaboração da proposta, o preço global não poderá ultrapassar o limite máximo constante no orçamento presente nos autos do processo em epígrafe.

4.10 - Somente serão aceitos os documentos acondicionados no envelope "B" não sendo admitido o recebimento pela Comissão, de qualquer outro documento, nem permitido à licitante fazer qualquer adendo aos entregues à Comissão.

4.11 - Será admitida a subcontratação do Objeto pela licitante Contratada até o limite de 30 % (trinta por cento) do orçamento, com base na planilha de custos atualizada, observado o disposto no artigo 72 da Lei 8.666/93;

4.11.1. - Não será admitida a subcontratação integral do objeto;

4.11.2. – A autorização para subcontratação será analisada caso a caso pelo gestor do Contrato e deverá seguir o procedimento disposto na Portaria nº 226/2019 da SEINF, publicada no Diário Oficial do Município de 20 de setembro de 2019;



4.11.3 - A subcontratação de que trata esta cláusula não exclui a responsabilidade do contratado perante a PREFEITURA MUNICIPAL DE FORTALEZA quanto à qualidade técnica do serviço executado.

5 - DOS PROCEDIMENTOS GERAIS

5.1 - A entrega dos envelopes contendo os documentos de habilitação e as propostas de preços será feita até o dia e a hora previstos no preâmbulo deste edital, na sede da CPL.

5.2 - Após a Presidente da Comissão declarar encerrado o prazo para recebimento dos envelopes, não serão aceitos quaisquer outros documentos que não os existentes no respectivos envelopes, nem será permitido que se faça qualquer adendo ou esclarecimentos sobre os documentos, de forma a alterar o conteúdo original dos mesmos.

5.3 - Em seguida, a Comissão procederá à abertura dos envelopes contendo os documentos referentes à habilitação e fará a conferência destes de acordo com as exigências deste edital, os quais serão rubricados e numerados pela Comissão. Os documentos serão postos à disposição dos representantes das licitantes, para que os examinem e os rubriquem.

5.4 - A Comissão examinará possíveis apontamentos feitos por prepostos das licitantes, manifestando-se sobre o seu acatamento ou não. Em seguida, deliberará sobre os documentos apresentados e, julgando-os satisfatórios ou não, declarará as licitantes habilitadas e/ou inabilitadas, fundamentando sua decisão.

5.4.1 - O resultado da habilitação poderá ser proferido em outra sessão, a critério da Comissão, cuja data será comunicada às licitantes através de publicação no DOM, jornal de circulação e DOU, com a antecedência mínima de 24 horas.

5.5 - Na hipótese de considerar qualquer licitante inabilitada, a Comissão fundamentará a sua decisão. Se presentes os prepostos das licitantes à sessão, a Presidente da Comissão fará diretamente a intimação dos atos relacionados com a habilitação e inabilitação. Caso os representantes não queiram interpor recurso, esta intenção deverá ser consignada em ata, por todos assinada.

5.6 - Caso não estejam presentes os prepostos das licitantes, a sessão será suspensa e a intimação dos atos referidos no item anterior será feita através do DOM e DOU, iniciando-se o prazo de 05 (cinco) dias úteis para a entrega à Comissão das razões da recorrente, no primeiro dia útil seguinte à publicação.

5.6.1. O prazo para apresentação de contrarrazões será o mesmo do recurso e começará imediatamente após o encerramento do prazo a que se refere o subitem acima.



5.7 - Decorridos os prazos e proferida a decisão sobre os recursos interpostos, a Comissão marcará a data e o horário em que dará prosseguimento ao processo licitatório, cuja comunicação às licitantes será feita com a antecedência mínima de 24 (vinte e quatro) horas da data marcada, através de publicação no DOM e e no sítio eletrônico – ecompras fortaleza: <http://compras.fortaleza.ce.gov.br/publico/index.asp>.

5.8 - Na ausência de qualquer representante de licitante inabilitada, a Comissão manterá em seu poder o envelope "B" - Proposta de Preços, que deverá ser retirado por representante legal da licitante, no prazo de 30 (trinta) dias da data referida no aviso que marcará a sessão de prosseguimento da licitação.

5.9 - Passado o prazo recursal, e não havendo a retirada do mesmo por parte da licitante inabilitada que não interpôs Recurso Administrativo, este ficará sob o poder da Comissão durante 30 (trinta) dias, sendo, após esse prazo, expurgado.

5.10 - Os envelopes "B" - Proposta de Preços devidamente colados, serão rubricados pela Comissão e pelos representantes das licitantes presentes à sessão, caso esta venha a ser suspensa.

5.11 – Ultrapassada a fase de habilitação dos concorrentes e abertas as propostas, não caberá desclassificá-los por motivo relacionado com a habilitação, salvo em razão de fatos supervenientes ou só conhecidos após o julgamento.

5.11.1 – Após a fase de habilitação, não cabe desistência de proposta, salvo por motivo justo decorrente de fato superveniente e aceito pela Comissão.

5.12 - Abertos os envelopes contendo as propostas de preços, os documentos nele contidos serão lidos e rubricados pela Comissão e colocados à disposição das licitantes, para que os examinem e os rubriquem.

5.13 - A Comissão verificará a conformidade das propostas com as exigências do edital, bem como a compatibilidade dos preços apresentados com os apontados no instrumento convocatório.

5.14 - Serão desclassificadas as propostas que não atenderem às exigências deste edital, as com preços superiores aos determinados no edital ou manifestamente inexequíveis, assim considerados aqueles que não venham a ter demonstrado sua viabilidade através de documentação.

5.14.1 – Será inabilitada por fato superveniente a ME ou EPP que caso convocada, não promover a sua regularização fiscal no prazo de 05 (cinco) dias uteis, deixando de cumprir com os § 1º e § 2º do art. 43 da LC 123/2006.



5.15 - Na hipótese de considerar qualquer licitante desclassificada, a Comissão fundamentará a sua decisão, hipótese em que, não desejando interpor recurso, a licitante deverá manifestar a sua intenção, que deverá ser consignada em ata por todos assinada.

5.16 - As propostas classificadas serão ordenadas de acordo com a ordem crescente dos preços ofertados.

5.17 - Em seguida a Presidente da Comissão verificará a existência de microempresas ou empresas de pequeno porte, para o cumprimento do constante na Lei Complementar 123/2006, procedendo como previsto no item 5.18.

5.18 – Caso a proposta classificada em 1º lugar não seja ME ou EPP, a Presidente da Comissão procederá de acordo com os itens a seguir:

5.18.1 - Fica assegurada, como critério de desempate (Lei Complementar nº 123, de 14.12.2006), preferência de contratação para as ME e EPP.

5.18.2 - Entende-se por empate aquelas situações em que as propostas apresentadas pelas ME e EPP sejam iguais ou até 10% (dez por cento) superiores à proposta mais bem classificada, depois de ordenadas as propostas de preços em ordem crescente dos preços ofertados.

5.18.3 - Para efeito do disposto no item 5.18.1, ocorrendo empate, a Presidente da Comissão procederá da seguinte forma:

a) a microempresa ou empresa de pequeno porte mais bem classificada poderá apresentar proposta de preço inferior àquela considerada vencedora do certame, situação em que será classificada em primeiro lugar e conseqüentemente declarada vencedora do certame;

b) não ocorrendo à contratação da microempresa ou empresa de pequeno porte, na forma da alínea anterior, serão convocadas as remanescentes que porventura se enquadrem na hipótese do item 5.18.2, na ordem classificatória, para o exercício do mesmo direito.

5.18.4 - No caso de equivalência dos valores apresentados pela ME e EPP que se encontrem nos intervalos estabelecidos no item 5.18.2, será realizado sorteio entre elas para que se identifique aquela que primeiro poderá apresentar nova proposta de preços, o que deverá ser registrada em ata.

5.18.5 - Na hipótese de não-contratação nos termos previstos no item acima, o objeto licitado será adjudicado em favor da proposta originalmente vencedora do certame.

5.18.6 - Ocorrendo a situação prevista no item 5.18.3, a ME e EPP melhor classificada será convocada para apresentar nova proposta de preços após a solicitação da Presidente da Comissão, ocasião em que o representante legal da ME e EPP deverá estar presente à sessão e



declarar sua nova proposta, sob pena de preclusão de seu direito. Todos os atos deverão constar da ata dos trabalhos.

5.19 - À Comissão é facultado suspender qualquer sessão mediante motivo devidamente justificado e marcar sua reabertura para outra ocasião, fazendo constar esta decisão na ata dos trabalhos.

5.20 - A Comissão poderá, para analisar os documentos de habilitação, as propostas de preços e outros documentos, solicitar pareceres técnicos e suspender a sessão para realizar diligências a fim de obter melhores subsídios para as suas decisões.

5.21 - Todos os documentos ficam sob a guarda da CPL, até à conclusão do processo.

5.22 - Todos os procedimentos da Comissão e licitantes durante as sessões serão registrados em ata.

5.23 - No caso de decretação de feriado que coincida com a data designada para entrega dos envelopes "A" e "B" e suas aberturas, esta licitação realizar-se-á no primeiro dia útil subsequente, na mesma hora e mesmo local; podendo, no entanto, a Comissão definir outra data, horário e até local, fazendo a publicação e divulgação na mesma forma do início.

6 – DO JULGAMENTO DAS PROPOSTAS

6.1 - No julgamento das propostas, a Comissão levará em consideração o tipo de licitação que é **MENOR PREÇO**.

6.2 - Será considerada vencedora a proposta que apresentar o **MENOR PREÇO E ATENDER ÀS EXIGÊNCIAS DESTE EDITAL**.

6.3 - No caso de igualdade entre 02 (duas) ou mais propostas, como critério de desempate será feito sorteio classificatório em ato público, na presença das licitantes, observado a LC 123/06.

6.4 - Na análise das propostas, havendo divergência entre o valor numérico e por extenso, a comissão considerará o valor por extenso como o correto e desprezará o valor numérico para tanto.

6.5. No caso de divergências entre as colunas discriminação dos serviços, unidades e quantidades constantes dos orçamentos apresentados pelos licitantes e aqueles constantes no Anexo II - ORÇAMENTO ESTIMADO EM PLANILHA DE QUANTITATIVOS E PREÇO GLOBAL deste edital, prevalecerão as discriminações dos serviços, unidades e quantidades do referido Anexo deste edital, sujeitando-se a licitante a executar os serviços de acordo com as especificações e detalhamento constantes do instrumento convocatório, devendo a comissão proceder o registro em ata das referidas correções.



6.5.1 - No caso de divergências de valores resultantes da multiplicação entre as quantidades ofertadas e preços unitários, a Comissão procederá à correção, e considerará o novo valor obtido. Esse valor obtido acarretará a desclassificação da proposta, caso o novo valor global desta, ultrapasse a 0,1% do valor global anterior.

6.6 - Não serão levadas em consideração, vantagens não previstas neste edital nem ofertas sobre as propostas de outras licitantes.

6.7 - Serão desclassificadas as propostas que:

- a. Apresentarem preços superiores aos constantes no Orçamento em Anexo;
- b. apresentarem preços inferiores a 70% do menor dos seguintes valores:
 1. Média aritmética dos valores das propostas superiores a 50% do valor orçado pela Administração.
 2. Valor orçado pela administração, constante no Orçamento no processo em epígrafe
- c. Não atenderem às exigências deste edital;
- d. Apresentarem erros de valores resultantes da multiplicação entre as quantidades e os preços unitários, desde que incorram no disposto na redação final do item 6.5.1 deste edital.

6.8 - Quando todas as propostas forem desclassificadas, a Comissão poderá, mediante autorização expressa do titular da origem da licitação, fixar às licitantes o prazo de 08 (oito) dias úteis para a apresentação de outras propostas escoimadas exclusivamente, das causas que ensejaram a desclassificação.

6.9 - As propostas classificadas serão dispostas na ordem crescente dos preços globais ofertados.

6.10 - O resultado da licitação será divulgado através de sessão pública ou de publicação no DOM e DOU.

7 - DA HOMOLOGAÇÃO E DA ADJUDICAÇÃO

7.1 - A homologação e a adjudicação desta licitação em favor da(s) licitante(s) cuja(s) proposta(s) de preços seja(m) classificada(s) em primeiro lugar, são da competência do titular da origem desta licitação, a Secretaria Municipal da Infraestrutura - SEINF.

7.2 - O titular da origem desta licitação se reserva o direito de não homologar ou revogar o presente processo, por razões de interesse público decorrente de fato superveniente devidamente comprovado e mediante fundamentação escrita.



8 - DO CONTRATO

8.1 – O Município de Fortaleza, através da Secretaria Municipal da Infraestrutura - SEINF, assinará contrato com a vencedora desta licitação, no prazo máximo de 05 (cinco) dias contados da data da convocação expedida por esse órgão, sob pena de decair do direito à contratação, podendo ser prorrogada somente uma vez, quando solicitado pela parte, desde que ocorra motivo justificado e aceito pelo Contratante.

8.2 - A recusa injustificada da vencedora em assinar o Contrato, aceitar ou retirar o instrumento equivalente dentro do prazo estabelecido pelo órgão Contratante, caracteriza o descumprimento total da obrigação assumida, sujeitando-a a multa nos termos definidos na Minuta do Contrato.

8.3 - É facultada à Administração, quando o convocado não assinar o Termo de Contrato no prazo e condições estabelecidas, convocar as licitantes remanescentes, na ordem de classificação, para fazê-lo em igual prazo e nas mesmas condições propostas pelo primeiro classificado, inclusive quanto aos preços atualizados.

8.4 - O disposto no item 8.3 não se aplica às licitantes convocadas nos termos do art. 64, § 2º da Lei 8.666/93, que não aceitarem a contratação nas mesmas condições propostas pelo primeiro adjudicatário, inclusive quanto ao prazo e preço.

8.5 – Para a assinatura do contrato, a licitante vencedora se obriga a:

- a. **Prestar garantia contratual de 5% (cinco por cento) do valor do contrato em uma das modalidades especificadas no art. 56 da Lei 8.666/93 e minuta contratual, anexo deste edital;**
- b. Entregar ao órgão ou entidade licitadora original ou cópia autenticada por cartório competente dos seguintes documentos:
 - Provas de regularidades com as Fazendas Federal, Estadual e Municipal;
 - Prova de regularidade relativa à seguridade social INSS fornecida pela Secretaria da Receita Federal do Brasil;
 - Prova de regularidade relativa ao FGTS.
 - Prova de regularidade Trabalhista.

8.7 - A execução do Contrato deverá ser acompanhada, fiscalizada, gerenciada e supervisionada pela Secretaria Municipal da Infraestrutura de Fortaleza - SEINF, órgão encarregado de acompanhar as Obras e Projetos.

8.7.1 – O representante do órgão fiscalizador ou entidade licitadora anotar em registro próprio todas as ocorrências relacionadas com a execução do Contrato, determinando o que for necessário à regularização das faltas ou defeitos observados.



EDITAL Nº 5114
CONCORRÊNCIA PÚBLICA Nº. 020/2019 – SERVIÇO
PROCESSO ADM. Nº P947210/2019

FL|25

8.7.2 - As decisões e providências que ultrapassarem a competência do representante deverão ser solicitadas a seus superiores em tempo hábil para a adoção das medidas convenientes.

8.8 - A Contratada deverá manter preposto aceito pelo órgão ou entidade licitadora, no local de execução do objeto, para representá-lo na execução do Contrato. A Contratada se obriga, ainda, a manter naquele local seus responsáveis, durante todo o prazo de execução do objeto até o seu recebimento definitivo pelo órgão ou entidade licitadora.

8.8.1 - Todos os profissionais da Contratada designados como responsáveis serão detentores dos Atestados de Responsabilidade Técnica apresentados na fase de habilitação; e somente com autorização do órgão ou entidade licitadora, poderão os mesmos serem substituídos por outros portadores de ART igual ou superior.

8.9 - A Contratada é obrigada a reparar, corrigir, remover, reconstruir ou substituir, às suas expensas, no total ou em parte, o objeto do Contrato em que se verificarem vícios, defeitos ou incorreções resultantes da execução ou de materiais empregados; bem como se obriga a efetuar, caso solicitado pelo órgão ou entidade licitadora, os testes previstos nas normas da A.B.N.T., para definir as características técnicas de qualquer equipamento, material ou serviço a ser executado.

8.10 - A Contratada é responsável pelos danos causados diretamente ao órgão ou entidade licitadora ou a terceiros, decorrentes de sua culpa ou dolo na execução do Contrato, não excluindo ou reduzindo essa responsabilidade a fiscalização ou o acompanhamento pelo órgão ou entidade licitadora.

8.11 - A Contratada é responsável pelos encargos trabalhistas, previdenciários, fiscais e comerciais resultantes da execução do Contrato.

8.12 - O prazo de vigência do contrato é de **09 (nove) meses**, contados da assinatura do contrato, podendo ser prorrogado com as devidas justificativas e nos limites da lei.

8.13 - O prazo de execução do objeto é de **06 (seis) meses**, devendo iniciar-se em até 03 (três) dias úteis após a data de recebimento da Ordem de Serviço.

8.13.1 - Os prazos de início da etapa de execução, de conclusão e de entrega admitem prorrogação, mantidas as demais cláusulas do Contrato e assegurada a manutenção de seu equilíbrio econômico-financeiro, desde que ocorra algum dos seguintes motivos, devidamente atuado em processo:

- a. Alteração do projeto ou de especificações pela Contratante / Interveniente;
- b. Superveniência de fato excepcional ou imprevisível, estranho à vontade das partes, que altere fundamentalmente as condições de execução do Contrato;



**EDITAL Nº 5114
CONCORRÊNCIA PÚBLICA Nº. 020/2019 – SERVIÇO
PROCESSO ADM. Nº P947210/2019**

FL|26

- c. Interrupção da execução do Contrato ou diminuição do ritmo de trabalho por ordem e no interesse do Contratante / Interveniente;
- d. Aumento das quantidades inicialmente previstas no Contrato, nos limites permitidos por lei;
- e. Impedimento de execução do Contrato por fato ou ato de terceiro, reconhecido pelo Contratante / Interveniente em documento contemporâneo à sua ocorrência;
- f. Omissão ou atraso de providências a cargo do Contratante / Interveniente, inclusive quanto aos pagamentos previstos de que resulte diretamente impedimento ou retardamento na execução do Contrato, sem prejuízo das sanções legais aplicáveis aos responsáveis.

8.14 - O pedido para a prorrogação de prazo deverá ser feito pela CONTRATADA, por escrito, devidamente justificado, e dirigido à CONTRATANTE / Interveniente que, aceitando as razões apresentadas, concederá a prorrogação pretendida. Far-se-á a prorrogação por Termo Aditivo.

8.15 - Os atrasos ocasionados por motivo de força maior ou caso fortuito, desde que justificados até 02 (dois) dias úteis antes do término do prazo de execução, e aceitos pela CONTRATANTE, não serão considerados como inadimplemento contratual.

8.16 - Os prazos de execução das etapas das obras e serviços objeto do Contrato estão delineadas no Cronograma Físico-Financeiro do Contratante / Interveniente, que faz parte integrante deste ajuste, como se nele estivesse transcrito.

8.17 - O Contratante / Interveniente poderá, a seu critério, determinar a execução antecipada de etapas de serviços, obrigando-se a Contratada a realizá-los.

8.18 - É facultada ao órgão ou entidade licitadora, quando o convocado não assinar o termo do Contrato no prazo e nas condições estabelecidas neste edital, convocar as licitantes remanescentes, na ordem de classificação, para fazê-lo em igual prazo e nas mesmas condições propostas pelo primeiro classificado, inclusive quanto aos preços atualizados, de conformidade com este edital, ou revogar esta licitação.

8.19 - Não haverá reajuste de preços exceto na hipótese de contrato cujo prazo de execução ultrapasse 365 (trezentos e sessenta e cinco) dias contados a partir da data de apresentação da proposta de preços da Contratada, obedecendo a legislação federal em vigor e aplicando a fórmula mencionada na Minuta de Contrato.

8.20 - Durante a execução dos serviços, as ligações provisórias que se fizerem necessárias, bem como a obtenção de licenças e alvarás, correrão por conta exclusiva da Contratada.



9 - DOS ACRÉSCIMOS E/OU SUPRESSÕES AO CONTRATO

9.1 - O titular do órgão ou entidade licitadora reserva-se o direito de, a qualquer tempo, introduzir modificações ou alterações no projeto, plantas e especificações.

9.2 - Caso as alterações ou modificações impliquem aumento ou diminuição dos serviços que tenham preços unitários cotados na proposta, o valor respectivo, para efeito de pagamento ou abatimento, será apurado com base nas cotações apresentadas no orçamento.

9.3 - Caso as alterações e/ ou modificações não tenham no orçamento da licitante os itens correspondentes com os seus respectivos preços unitários, serão negociados entre contratante e contratado, utilizados como limite máximo de remuneração os preços unitários constantes da tabela de preços utilizada pelo órgão ou entidade licitadora.

9.4 - Ao órgão ou entidade licitadora caberá o direito de promover acréscimos ou supressões nas obras ou serviços, que se fizerem necessários, até o limite permitido por lei, mantendo-se as demais condições do Contrato nos termos do §1º do art. 65 da Lei nº 8.666/93.

9.5 - Nenhum acréscimo ou supressão poderá exceder os limites estabelecidos no item anterior; salvo o caso de supressão, quando houver acordo celebrado entre os contratantes.

9.6 - Caso haja acréscimo ou diminuição no volume dos serviços, este será objeto de Termo Aditivo ao Contrato, após o que será efetuado o pagamento, calculado nos termos do item 9.2 e 9.3.

10 - DOS PAGAMENTOS

10.1 – Os pagamentos serão efetuados pela SEINF com a entrega dos seguintes documentos, que serão retidos pela Contratante.

- a. Nota fiscal /fatura emitida com base nos serviços realizados;
- b. Cópia da folha de pagamento referente exclusivamente aos segurados prestadores de mão de obra de que trata a nota fiscal /fatura, ou folha de pagamento normal com indicações desses segurados;
- c. Cópia autenticada da guia de recolhimento das contribuições incidentes sobre a remuneração dos segurados, de que trata a letra “b” acima devidamente quitada por instituição bancária;
- d. Certidão Conjunta Negativa de Débito, referente à quitação de tributos e contribuições federais, ou equivalente, expedida pela Procuradoria Geral da Fazenda Nacional e Receita Federal do Brasil, apresentando igualdade de CNPJ;
- e. Cópia autenticada da prova de regularidade com as Fazendas Estadual e Municipal;



**EDITAL Nº 5114
CONCORRÊNCIA PÚBLICA Nº. 020/2019 – SERVIÇO
PROCESSO ADM. Nº P947210/2019**

FL|28

- f. Cópia autenticada do Certificado de Regularidade de Situação – CRS do FGTS da jurisdição da sede ou filial da Contratada, devendo o mesmo ter igualdade de CNPJ com os demais documentos apresentados;
- g. Prova de inexistência de débitos inadimplidos perante a Justiça do Trabalho, mediante a apresentação de Certidão Negativa, nos termos do Título VII-A da Consolidação das Leis do Trabalho, aprovada pelo Decreto-Lei nº 5.452, de 1º de maio de 1943.

10.2 - Toda a documentação exigida deverá ser apresentada em original ou por qualquer processo de reprografia, obrigatoriamente autenticada em cartório. Caso esta documentação tenha sido emitida pela internet, só será aceita após a confirmação de sua autenticidade.

10.3 - Os pagamentos serão feitos em parcelas mensais, no último dia útil do mês subsequente ao da realização dos serviços, com base nos certificados de medições realizados, após as conferências e autorizações, segundo as exigências administrativas em vigor.

10.4 - Somente serão pagos as obras/serviços, efetivamente executadas e materiais, efetivamente aplicados.

10.5 - Os valores referentes às obras/serviços que forem rejeitados, relativos a uma medição, serão retidos e só serão pagos após a CONTRATADA refazê-los.

10.6 - Os faturamentos da CONTRATADA deverão se referir aos serviços realizados do primeiro ao último dia de cada mês-calendário e deverão ser apresentados após a aprovação da Medição e Emissão da Nota de Empenho da Despesa.

10.7 - De conformidade com o que determina a Circular nº 3290, de 05/09/2005, do Banco Central do Brasil, a CONTRATADA deverá informar, no documento hábil de cobrança, o nome completo da pessoa jurídica ou física, o CNPJ ou CPF, nome do Banco, nº da Agência e nº da conta para depósito, pela CONTRATANTE, do crédito a que a CONTRATADA tem direito. Os dados retro mencionados, obrigatoriamente, deverão ser da mesma pessoa física ou jurídica contratada.

10.8 - Respeitadas as condições previstas no Contrato, em caso de atraso de pagamento, motivado pela CONTRATANTE, o valor a ser pago será atualizado financeiramente desde a data prevista para o pagamento até a do efetivo pagamento, tendo como base o Índice Nacional de Preços ao Consumidor Amplo – IPCA, pro rata tempore, mediante a aplicação da seguinte fórmula:



$$AF = [(1 + IPCA/100) N/30 - 1] \times VP$$

Onde: AF = Atualização Financeira;

IPCA = Percentual atribuído ao Índice Nacional de Preços ao Consumidor Amplo;

N = Número de dias entre a data prevista para o pagamento e a do efetivo pagamento;

VP = Valor da parcela a ser paga.

10.9 - É vedada a antecipação de pagamento sem a correspondente contraprestação do serviço, contudo, na hipótese de se verificar a necessidade de algum estorno ou ajuste nas medições subsequentes ao efetivo pagamento, o benefício auferido pela Contratada será deduzido dos créditos que a contratada fizer jus.

10.9.1 - Na eventualidade de antecipação de pagamento incidirá sobre a parcela líquida uma atualização financeira em favor da Secretaria Municipal de Infraestrutura - SEINF, mediante adoção da fórmula e índices tratados acima.

10.10 - Eventuais acertos no boletim de medição a favor da CONTRATANTE, ocorridos após a liquidação do pagamento, serão efetuados nos créditos que a CONTRATADA fizer jus, incidindo sobre a parcela líquida uma atualização financeira em favor da CONTRATANTE, mediante aplicação da fórmula e índices tratados acima.

10.11 - A CONTRATANTE fará a retenção, com repasse ao Órgão Arrecadador, de qualquer tributo ou contribuição determinada por legislação específica, sendo que a CONTRATANTE se reserva o direito de efetuar-la ou não nos casos em que for facultativo.

10.12 - As empresas dispensadas de retenções, deverão entregar a declaração, anexa ao documento de cobrança, a que se refere a IN RFB Nº 1234, de 11 de janeiro de 2012, em duas vias, assinadas pelo representante legal, além de informar sua condição no documento fiscal, inclusive o enquadramento legal, sob pena de se não o fizerem, se sujeitarão à retenção do imposto de renda e das contribuições sobre o valor total do documento fiscal.

10.13 - O pagamento relativo à última etapa será efetuado após o recebimento definitivo do serviço.

10.14 - Considerar-se-á como “data de conclusão das obras/serviços”, para contagem de prazo, a da emissão pela CONTRATANTE do respectivo “Termo de Aceite e Recebimento Definitivo das Obras/Serviços”.

10.15 - A CONTRATANTE poderá sustar o pagamento de qualquer fatura apresentada pela CONTRATADA, no todo ou em parte, nos seguintes casos:

- a) Execução defeituosa dos serviços;



- b) Descumprimento de obrigação relacionada com os serviços contratados;
- c) Débitos da CONTRATADA para com a CONTRATANTE, quer proveniente da execução do Contrato decorrente desta licitação, quer de obrigações de outros Contratos;
- d) Não cumprimento de obrigação contratual, hipótese em que o pagamento ficará retido até que a CONTRATADA atenda à cláusula infringida;
- e) Obrigações da CONTRATADA com terceiros que, eventualmente, possam prejudicar a CONTRATANTE; e
- f) Paralisação dos serviços por culpa da CONTRATADA.

10.16 - O Contrato se adequará de pronto às condições que vierem a ser baixadas pelo poder Executivo ou Legislativo, no tocante à política econômica brasileira, se delas divergentes.

10.17 - A PMF, no ato de cada pagamento, fará a retenção do Imposto Sobre Serviços de Qualquer Natureza - ISSQN incidente sobre o valor da Nota Fiscal/Fatura, responsabilizando-se pelo recolhimento dos valores efetivamente retidos.

10.18 - Só caberá pagamento por serviços acrescidos ou realizados antecipadamente quando previamente autorizados ou determinados por escrito pelo titular do órgão ou entidade licitadora.

10.19 - O pagamento da Administração local deverá ser feito proporcionalmente à execução financeira dos serviços.

10.20 - Embora haja ocasiões, como no início de obra, em que se justifique que a razão entre o valor da administração local e o valor global executado na citada ocasião ultrapasse o percentual previsto contratualmente para o item, deverá, no menor tempo possível, ser reestabelecida a aderência da razão entre o acumulado de administração local e o acumulado global aos patamares estabelecidos no contrato.

10.21 - Quando o desempenho for comprometido por medidas unilaterais da contratada, ou seja, recessos, férias coletivas ou qualquer outra medida que ocasione diminuição injustificada das frentes de serviços, o valor da administração local poderá ser revisto pela equipe de fiscalização.

10.22 - As despesas decorrentes deste contrato correrá à conta de dotação consignada do orçamento da SEINF:

- Projeto / Atividade: 27101.15.451.0101.2003.0001; Elemento de Despesa: 44.90.39; - Fontes de Recurso: 0 1.001.0000.00.01, 3 1.001.0000.00.01 e 3 1.920.0000.00.01.



11 - DAS MULTAS

11.1 - Sem prejuízo de outras sanções, ressalvados os casos fortuitos ou de força maior, devidamente, comprovados e aceitos pela CONTRATANTE, à CONTRATADA serão aplicadas as seguintes multas:

- a)** 0,03% (três centésimos por cento) do valor total da nota de empenho, para cada dia de atraso na execução. Decorridos 30 (trinta) dias em atraso o Contratante poderá decidir pela continuidade da multa ou pela rescisão, em razão da inexecução total;
- b)** 0,06% (seis centésimos por cento) por dia sobre o valor do fato ocorrido, para ocorrências de atrasos em qualquer outro prazo previsto neste instrumento, não abrangido pelas demais alíneas;
- c)** 1,0% (um por cento) sobre o valor global atualizado do contrato, quando ocorrer a postergação da execução de serviços, em desacordo com o previsto no cronograma físico-financeiro, sem o consentimento da Contratante;
- d)** 5,0% (cinco por cento) sobre o valor global atualizado do contrato, pela não manutenção das condições de habilitação e qualificação exigidas no instrumento convocatório;
- e)** 10,0% (dez por cento) sobre o valor global do contrato, nas hipóteses de recusa na assinatura, rescisão por inexecução – caracterizando-se quando houver reiterado descumprimento de obrigações assumidas – entrega inferior a 50% (cinquenta por cento) do quantitativo registrado, atraso superior ao prazo limite de trinta dias, estabelecido na alínea “a”, ou os serviços forem prestados fora das especificações constantes do Projeto Básico e da proposta da contratada

11.2 – O valor correspondente a qualquer multa aplicada à contratada, garantida a observância dos princípios do contraditório e da ampla defesa, poderá ser descontado de acordo com o item seguinte, a critério do órgão participante, via Documento de Arrecadação Municipal – DAM, em até 15 (quinze) dias após o recebimento da notificação, ficando a contratada obrigada a comprovar o recolhimento mediante a apresentação da cópia do referido documento. O DAM poderá ser obtido no sítio da Secretaria de Finanças do Município de Fortaleza – SEFIN, www.sefin.fortaleza.ce.gov.br.

11.2.1 – Se a multa for de valor superior ao valor da garantia prestada, além da perda desta, responderá a Contratada pela sua diferença, a qual será descontada dos pagamentos eventualmente devidos pela Administração ou ainda, quando for o caso, cobrada judicialmente.

11.3 - Decorrido o prazo de 15 (quinze) dias para o recolhimento da multa, o débito será acrescido de 1% (um por cento) de mora por mês/fração, inclusive referente ao mês da



quitação/consolidação do débito, limitado o pagamento com atraso em até 60 (sessenta) dias após a data da notificação, e, após este prazo, o débito será cobrado judicialmente.

11.4 - As multas não têm caráter indenizatório e seu pagamento não eximirá a contratada de ser acionada judicialmente pela responsabilidade civil derivada de perdas e danos junto à contratante, decorrentes das infrações cometidas.

11.5 – Nenhuma sanção será aplicada sem garantia da ampla defesa e do contraditório, na forma da lei.

11.6. Todas as multas serão cobradas cumulativamente e independentemente.

12 - DOS RECURSOS

12.1 - Das decisões proferidas pela CPL, caberá recurso nos casos de:

- a. habilitação e /ou inabilitação;
- b. julgamento das propostas.

12.2 - A intenção de interpor recurso contra a decisão da Comissão, de habilitar e/ou inabilitar, classificar e/ou desclassificar, deverá constar em Ata, se presente à sessão, representante da licitante.

12.3 - Havendo recurso referente à fase de habilitação, os envelopes contendo as propostas de todas as licitantes, inclusive o da Recorrente ficarão em poder da Comissão até o julgamento do recurso interposto. Apreciado o recurso, e mantida a inabilitação, o envelope “B” deverá ser retirado por representante legal, no prazo de 30 (trinta) dias contados a partir da data do aviso de prosseguimento da licitação. Após este prazo, caso não seja retirado, o envelope será expurgado.

12.4 - Em caso de ausência do representante legal da licitante à sessão, esta será suspensa para que se proceda à publicação no DOM e no sítio eletrônico – ecompras fortaleza: <http://compras.fortaleza.ce.gov.br/publico/index.asp> de sua inabilitação ou desclassificação.

12.5 - Os recursos deverão ser protocolados na CPL, no prazo legal de 05 (cinco) dias úteis a contar da intimação do ato ou da lavratura da ata, não sendo conhecidos os interpostos fora do prazo.

12.6 - Os recursos deverão ser dirigidos ao titular do órgão ou entidade da qual se origina esta licitação, e interpostos mediante petição datilografada e assinada por quem de direito, contendo as razões de fato e de direito com as quais impugna a decisão adversa.



13 - DAS PENALIDADES E DAS SANÇÕES

13.1 - A recusa injustificada do Adjudicatário em efetivar a contratação, aceitar ou retirar o instrumento equivalente, no prazo de 10 (dez) dias contados da data do recebimento da notificação, equivale ao descumprimento total do Contrato, caso em que sujeitar-se-á ao pagamento de indenização por perdas e danos, apurada em função do valor global do Contrato a ser firmado incluída nesta a diferença a maior que o órgão ou entidade da qual se origina esta licitação será obrigado a desembolsar para obter a prestação, sem prejuízo da multa.

13.2 - No caso de inadimplemento da prestação contratual, seja total ou parcial, além da multa estabelecida neste edital, o Contrato poderá ser rescindido, sujeitando-se, ainda, o contratado, após o devido processo legal, às seguintes penalidades:

- I. Advertência;
- II. Multa, cumulativa com as demais sanções;
- III. Suspensão temporária para participar em licitação e impedimento de contratar com o órgão ou entidade da qual se origina esta licitação, por prazo não superior a 02 (dois) anos;
- IV. Declaração de inidoneidade.

13.2.1 - A competência para imposição das sanções previstas no item anterior, será do representante legal do Contratante.

13.2.2 - A inidoneidade poderá ser declarada pelo titular do órgão ou entidade da qual se origina esta licitação, nos casos previstos no item seguinte.

13.3 - As sanções de suspensão ou de declaração de inidoneidade para licitar ou contratar com o órgão ou entidade da qual se origina esta licitação, poderão ser aplicadas ao contratado que, em razão de Contratos firmados com qualquer órgão da Administração Pública Federal, Estadual ou Municipal:

- I. Tenham sofrido condenação definitiva por praticarem, por meios dolosos, fraude fiscal no recolhimento de quaisquer tributos;
- II. Tenham praticado atos ilícitos visando a frustrar os objetivos da licitação;
- III. Demonstrem não possuir idoneidade para contratar com a Administração Pública em virtude de atos ilícitos praticados.

13.4 - A reabilitação do contratado só poderá ser promovida, mediante requerimento, após decorrido o prazo de 02 (dois) anos da aplicação da sanção, e desde que indenize o Município pelo efetivo prejuízo causado ao Erário Público quando a conduta faltosa, relativamente ao



presente ao presente certame, repercutir, prejudicialmente, no âmbito da Administração Pública Municipal.

13.5 - As sanções previstas nos itens antecedentes serão aplicadas pelas autoridades competentes, assegurados ao contratado ou ao adjudicatário, o contraditório e ampla defesa, nos seguintes prazos e condições:

- a. 05 (cinco) dias úteis nos casos de advertência e de suspensão;
- b. 10 (dez) dias úteis da abertura de vista do processo, no caso de declaração de inidoneidade para licitar com o Município de Fortaleza.

14 - DAS DISPOSIÇÕES FINAIS

14.1 - Independentemente de declaração expressa, a apresentação da proposta implica na aceitação plena e total das condições e exigências deste edital na veracidade e autenticidade das informações constantes nos documentos apresentados, e ainda, a inexistência de fato impeditivo à participação da empresa, conforme anexo XI, bem como de que deverá declará-los quando ocorridos durante o certame.

14.2 - Na contagem dos prazos estabelecidos neste edital, excluir-se-á o dia do início e incluir-se-á o do vencimento, e considerar-se-ão os dias consecutivos, exceto quando for explicitamente disposto em contrário. Só se iniciam e vencem os prazos referidos em dia de expediente na CPL.

14.3 - No interesse da Administração Municipal e sem que caiba às licitantes qualquer tipo de indenização, fica assegurado a autoridade competente:

- Alterar as condições, a qualquer tempo, no todo ou em parte, do presente edital, dando ciência aos interessados na forma da legislação vigente;
- Anular ou revogar, no todo ou em parte, a presente licitação, a qualquer tempo, disto dando ciência aos interessados mediante publicação no DOM e DOU.

14.4 - Este edital e seus elementos constitutivos poderão ser obtidos na CLFOR, no horário de 8h às 12h e de 13h às 17h.

14.4.1 – Este Edital também poderá ser lido através do site: compras.fortaleza.ce.gov.br

14.5 – Os Anexos poderão ser obtidos na CLFOR, Rua do Rosário, 77 Ed. Vital Rolim, Sobreloja e Térreo – Centro, Fortaleza, (CE.), de segunda a sexta-feira, nos horários de 8h às 12h e de 13h às 17h, mediante a apresentação de um CD ROM ou PEN-DRIVE para reprodução.



**EDITAL Nº 5114
CONCORRÊNCIA PÚBLICA Nº. 020/2019 – SERVIÇO
PROCESSO ADM. Nº P947210/2019**

FL|35

14.6 - As licitantes deverão proceder, antes da elaboração das propostas, à verificação minuciosa de todos os elementos fornecidos, comunicando por escrito à CPL, ou através do e-mail: licitacao@fortaleza.ce.gov.br, até 03 (três) dias úteis antes da reunião de abertura da licitação, os erros, dúvidas e/ou omissões porventura observados.

14.6.1 - A não comunicação, no prazo acima estabelecido, implicará na tácita aceitação dos elementos fornecidos, não cabendo, em nenhuma hipótese, qualquer reivindicação posterior com base em imperfeições, incorreções, omissões ou falhas.

14.7 - Toda e qualquer manifestação relativa a esta licitação, tais como pedidos de esclarecimento, impugnações e recursos contra atos exarados no transcorrer desta licitação, somente serão conhecidos e apreciados pela Administração se, e somente se, tempestivamente protocolados na sede da Comissão, no endereço constante no preâmbulo deste edital.

14.8 - A apresentação, por parte dos licitantes, de DECLARAÇÃO FALSA relativa ao cumprimento dos requisitos de habilitação, aos impedimentos de participação ou ao enquadramento como microempresa ou empresa de pequeno porte sujeitará o licitante às sanções previstas neste Edital, e art. 37 da Lei Complementar nº 123/2006, independentemente da adoção de providências quanto à responsabilização penal, com fundamento no art. 90 da Lei nº 8.666/93 e art. 299 do Código Penal Brasileiro.

14.9 - Serão consideradas como não apresentadas as declarações não assinadas pelo representante legal da empresa ou seu procurador, considerando-se, diante da ausência de assinatura, desclassificada a proposta ou inabilitada a empresa, conforme a fase em que a declaração deva ser apresentada.

14.10 - Fica eleito o foro de Fortaleza - Ce, para dirimir qualquer dúvida no procedimento desta licitação.

Fortaleza _____ de _____ de 2019.

Engª Ana Manuela Marinho Nogueira
Secretária Municipal de Infraestrutura – SEINF



ANEXO I
PROJETO BÁSICO

1. **UNIDADE REQUISITANTE**

SEINF – SECRETARIA MUNICIPAL DA INFRAESTRUTURA.

2. **DO OBJETO**

CONTRATAÇÃO DE EMPRESA PARA SERVIÇO DE INSTALAÇÃO DE COBERTAS EM MEMBRANA TENSIONADA, COM FORNECIMENTO DE MATERIAL, NA FEIRINHA DE ARTESANATOS DA AVENIDA BEIRA MAR, NO MUNICÍPIO DE FORTALEZA – CE.

3. **JUSTIFICATIVA**



Imagem 01 – Localização da Feira de Artesanatos - Av. Beira Mar; [Fonte: Google Earth]

A Av. Beira Mar demonstra-se como área da cidade de grande relevância para o turismo. Considerado o cartão postal de Fortaleza, o calçadão ao longo da Av. Beira Mar foi edificado na faixa de praia que se estende por mais de três quilômetros da orla e abriga importantes equipamentos de grande significado para a população local, como a Feirinha de Artesanato, popularmente conhecida como Feirinha do Náutico, o Mercado dos Peixes, a Colônia de Pescadores da Z-8, entre outros. O espaço público do calçadão abriga uma enorme diversidade de usos: comércio fixos e itinerantes da faixa de praia; passeios contemplativos do cenário de praia, prática de esportes e como área de lazer; ponto de partida e de retorno dos pescadores nas suas idas e vindas ao mar; etc.

A intensa diversidade de usos do calçadão, ao longo da Av. Beira Mar, acaba por comungar e incentivar – direta ou indiretamente – o comércio da área lindeira e adjacências. A diversidade de atores sociais com intenções de negócios ou simplesmente de passeio fomenta a concentração e a expansão de oferta de serviços, dos mais diversos. Nos dias atuais, a Av. Beira Mar, juntamente ao corredor comercial consolidado na Av. Monsenhor Tabosa e o Mercado Central são uns dos principais locais de visitação e centro de consumo de turistas, destacando-se entre estes a enorme presença de estrangeiros.

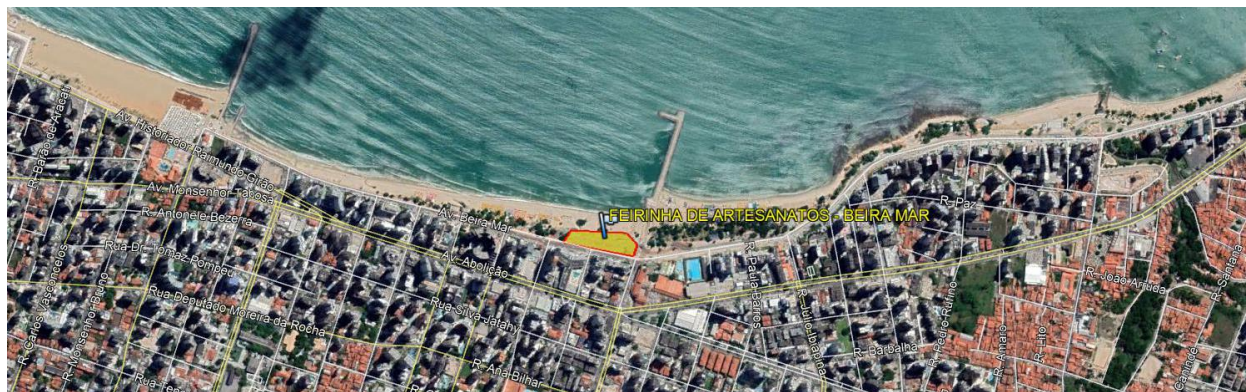

EDITAL Nº 5114
CONCORRÊNCIA PÚBLICA Nº. 020/2019 – SERVIÇO
PROCESSO ADM. Nº P947210/2019

FL|37

A Feirinha de Artesanato da Av. Beira Mar possui cerca de 28 anos de existência e é um dos cartões postais da cidade. Trata-se de um dos principais pontos turísticos de Fortaleza, um local para venda de produtos artesanais e regionais conhecido nacionalmente. Ao longo do seu período de funcionamento, a feira tem passado por transformações e reestruturações impostas pela administração municipal e pelos órgãos reguladores, tudo com a finalidade de reordenamento urbano e melhorias no atendimento ao principal público-alvo que são os turistas.

Atualmente, a orla urbana de Fortaleza no trecho da Av. Beira Mar passa por um processo de Reordenamento Urbanístico-Arquitetônico. Inserida nesse contexto, a Feirinha de Artesanato deverá passar por uma nova reestruturação para se adequar ao novo desenho proposto pelo projeto, adaptando-se também as necessidades de feirantes e turistas.



Imagem 02 – Perspectiva Nova Feira de Artesanato - Av. Beira Mar; [Fonte: SEINF]

A Feirinha de Artesanatos é composta de 37 blocos com 8 tipologias diferentes (A à H). Ao todo são 700 boxes distribuídos entre os blocos. São 7.938,97 m² de área de intervenção e 2.885,56 m² de área construída. Para a estrutura tensionada serão utilizadas lonas com esticadores (cabos de aço). Os pilares de sustentação dessa estrutura são de concreto e estão localizados tanto fora da edificação dos quiosques, quanto passando por dentro da mesma, fazendo uma alternância de alturas de um bloco para o outro.



EDITAL Nº 5114
CONCORRÊNCIA PÚBLICA Nº. 020/2019 – SERVIÇO
PROCESSO ADM. Nº P947210/2019

FL|38



Imagem 03 – Vista lateral da estrutura tensionada acima das edificações (blocos tipo A).

Fonte: COPROJ-SEINF.

A noite haverá uma iluminação cênica direcionada para as lonas, essa iluminação será feita com refletores RGB (várias cores), refletindo a cor desejada na estrutura tensionada.

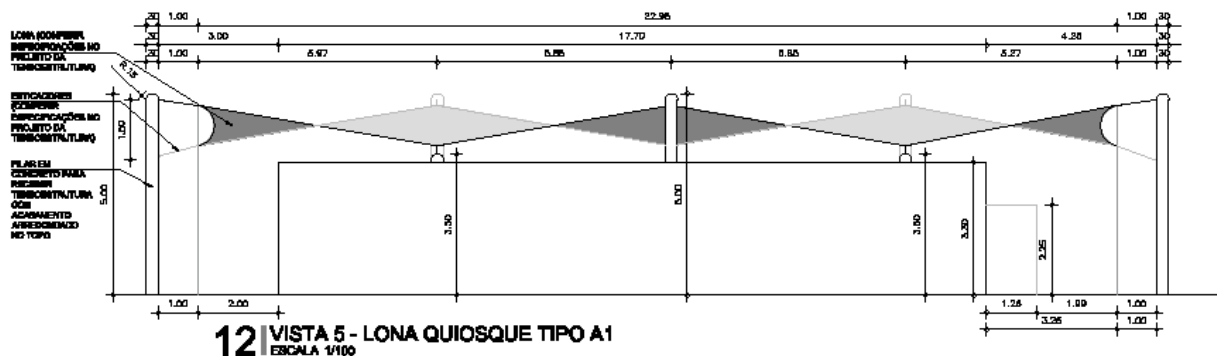

Imagem 04 - Perspectiva da Feirinha de Artesanatos a noite: com refletores fazendo iluminação cênica voltada para as lonas – na imagem sugestão para o mês de outubro (campanha outubro rosa de prevenção ao câncer de mama). Fonte: COPROJ-SEINF.

Por se tratar de uma área bastante turística e cartão-postal da cidade, a intenção foi fazer algo que remetesse a cultura local e causasse grande impacto visual. Para esse objetivo foi escolhida uma cobertura em estrutura tensionada que remete às velas presentes no Mucuripe de nossos jangadeiros locais. Essa estrutura possibilita um melhoramento no conforto térmico durante o dia, permitindo o funcionamento da feirinha também nesse horário.

Necessário, portanto, a contratação de empresa, mediante licitação, para a execução dos serviços.



4. DO VALOR GLOBAL

O valor global da presente licitação é de **R\$ 3.513.682,40 (TRÊS MILHÕES, QUINHENTOS E TREZE MIL, SEISCENTOS E OITENTA E DOIS REAIS E QUARENTA CENTAVOS)**, com base em COTAÇÕES DE MERCADO.

5. DA MODALIDADE E DO REGIME DE EXECUÇÃO

O Objeto deste Projeto Básico será licitado na modalidade **CONCORRÊNCIA** em função do valor máximo estimado da contratação e fundamentada na Alínea c) do Inciso I do Art.23 da Lei Nº 8.666 de 21.06.93.

O objeto desta contratação será executado em regime de **EMPREITADA POR PREÇO UNITÁRIO**.

6. DAS MEDIDAS PRELIMINARES

Em documento específico Anexo ao Edital, são apresentados todos os procedimentos, aqui sintetizados, e todas as especificações técnicas para os serviços. Esta síntese e os documentos anexos destinam-se à uniformização e normatização de métodos de execução para os serviços de reforma e construção de edificações que estejam sob a responsabilidade da Prefeitura Municipal de Fortaleza, tendo como base as normas ou especificações elaboradas pela Associação Brasileira de Normas Técnicas - ABNT, as experiências dos técnicos e profissionais da Interveniente Fiscalizadora, as orientações repassadas pelos especialistas integrantes das equipes técnicas que assessoram a Interveniente Fiscalizadora e pelo Sistema de Gestão da Qualidade da Prefeitura de Fortaleza – QUALIFOR.

Quaisquer materiais e/ou serviços que não estejam explicitamente discriminados nas Especificações Técnicas deverão obedecer às normas ou especificações elaboradas pela Associação Brasileira de Normas Técnicas - ABNT e pelo Departamento Nacional de Infraestrutura de Transportes - DNIT.

Nenhum serviço poderá ser executado sem o respectivo projeto de engenharia, o mesmo se aplicando as eventuais modificações que venham a ser identificadas como necessárias na fase de execução. Modificações de caráter emergencial, que não elevem o custo do serviço, podem ser executadas desde que a fiscalização apresente justificativa por escrito, descrevendo as condições que impossibilitam aguardar a elaboração de um projeto específico e a solução técnica adotada.

Em função de peculiaridades locais, os projetos de engenharia poderão incluir especificações técnicas complementares, as quais poderão inclusive contrariar recomendações constantes das Especificações Técnicas, desde que tecnicamente justificado.



7. PROJETOS

7.1. ESTUDO DO PROJETO EXECUTIVO

Antes da realização da Reunião para o início dos serviços, a Empresa executora e a SEINF deverão promover completa reavaliação técnica dos projetos, especificações, memorial descritivo e planilha orçamentária dos serviços, observando em especial os Métodos Construtivos, as Normas de Acessibilidade e as normas específicas dos órgãos fiscalizadores como SEUMA, CCO, AMC e QUALIFOR. Caso sejam observadas discrepâncias ou incorreções que exijam soluções extra canteiro, as mesmas deverão ser encaminhadas através de documento hábil, ao conhecimento da chefia imediata, com sugestão de soluções, se for o caso.

Por ocasião da análise das planilhas orçamentárias pela SEINF, deverá ser realizada a curva "A B C" a fim de melhor orientar o acompanhamento da execução dos serviços, priorizando os de maior valor.

Deverá ser observado atentamente o contrato da Empresa executante, com o intuito de administrar o seu fiel cumprimento, bem como estudar e controlar possíveis aditivos, quando houver.

7.2. PROJETOS DE REMANEJAMENTO DE INTERFERÊNCIAS

Os projetos de remanejamento de eventuais interferências não previstas deverão ser elaborados pela executora e aprovados pelos órgãos competentes (PMF, ENEL, CAGECE, etc.) e deverão possibilitar a execução de todas as modificações das redes públicas existentes, necessárias à implantação dos projetos de infraestrutura urbana.

Estes projetos deverão conter o cadastramento completo das redes de serviço público existente que interfiram na via ou área.

Deverão detalhar a solução mais econômica e tecnicamente mais viável, obedecendo às especificações dos órgãos públicos envolvidos, compatibilizando a remoção e reconstrução das redes com o desenvolvimento do serviço, evitando ou interrupções dos serviços.

7.3. OBJETIVO / NORMAS

O objetivo é estabelecer as condições técnicas (normas e especificações para materiais e serviços) que presidirão o desenvolvimento da **INSTALAÇÃO DE COBERTAS EM MEMBRANA TENSIONADA, COM FORNECIMENTO DE MATERIAL, NA FEIRINHA DE ARTESANATOS DA AVENIDA BEIRA MAR, NO MUNICÍPIO DE FORTALEZA – CE**, estabelecendo as obrigações e direitos da CONTRATANTE (proprietário) e da CONTRATADA (construtor/ empreiteira) no serviço em referência.

7.4. NORMAS

Fazem parte integrante deste Projeto Básico, independentemente de transcrição, todas as normas (NBRs) da Associação Brasileira de Normas Técnicas (ABNT), Decretos e Leis que tenham relação com os serviços objeto do contrato. As Especificações Técnicas em anexo apresentam uma relação de Normas a serem obedecidas, sem se limitar a esta relação.



8. REGULARIZAÇÃO DO SERVIÇO

8.1. LICENÇA AMBIENTAL

A SEINF se responsabiliza a acompanhar a renovação ou emissão das licenças ambientais necessárias ao empreendimento junto à Secretaria Municipal de Urbanismo e Meio Ambiente – SEUMA, fornecendo, para isso, os projetos, memoriais descritivos e estudos ambientais pertinentes.

8.2. PROJETO DE DESVIO DE TRÁFEGO

É obrigatório o uso de sinalização diurna e noturna e ou desvio de tráfego, por meio de Projeto aprovado conforme Normas e especificações da Autarquia Municipal de Trânsito e Cidadania - AMC, e da Empresa de Transporte Urbano de Fortaleza - ETUFOR, obrigando ao uso de três tipos, a seguir indicados: de advertência, de proteção ou balizamento, de identificação, cujo principal objetivo é garantir a segurança da população nos seus deslocamentos diários, informando e advertindo aos usuários da via sobre a existência da obra ou serviço, a delimitação do seu contorno e orientando a passagem de pessoas e veículos, suavizando sua trajetória de modo a ocasionar a menor interferência com o trânsito.

Toda a sinalização utilizada nos locais de obras, reparos ou serviços, deve sofrer manutenção permanente, especialmente quanto à limpeza e conservação da face sinalizada. Em caso de danos ou deterioração, a mesma deverá ser substituída. A Empresa executante deverá manter a área sinalizada até a recomposição final do pavimento.

8.3. ALVARÁ

Nenhuma obra, reparo ou serviço a ser executado no subsolo, solo e espaço aéreo das vias ou logradouros públicos do município de Fortaleza, poderá ser iniciado sem o prévio alvará, a ser expedido pelo Conselho Coordenador de Obras - CCO. O referido alvará deverá ser mantido no local do serviço até sua conclusão.

Deverá acompanhar o pedido inicial do alvará:

- Solicitação em papel timbrado;
- Cópia do contrato ou carta contrato;
- Ordem de serviço;
- Projeto aprovado;
- Planilha orçamentária;
- Certidão de quitação dos tributos municipais - SEFIN;
- ART do responsável técnico e do projeto;
- Projeto de desvio e ou sinalização de tráfego - AMC;
- Licença ambiental - SEUMA.



8.4. ORDEM DE SERVIÇO

Finalizados os trâmites licitatórios, conhecidas as empresas vencedoras e cumpridos todos os procedimentos e prazos previstos, a SEINF, de posse do contrato e do extrato de publicação no Diário Oficial do Município - DOM emitirá a Ordem de Serviço a ser assinada pela empresa contratada.

8.5. REUNIÃO DE INÍCIO DE SERVIÇO

Atendendo as normas do QUALIFOR e antes do início da execução dos serviços, deverá ser realizada uma Reunião de Início de Serviços com a presença dos seguintes participantes:

- Representante da SEINF;
- Representante da Empresa Executante; e
- Responsáveis pela Fiscalização de serviços da SEINF.

Os assuntos a serem tratados na pauta da reunião deverão ser basicamente os relacionados nos itens expressos adiante.

8.6. PLANO DO MÉTODO CONSTRUTIVO

Por ocasião da reunião do início de serviço, a empresa executante deverá apresentar um Plano do Método Construtivo, a fim de subsidiar a elaboração do Projeto de desvio de tráfego e do Projeto de garantia de acessibilidade, bem como facilitar o acompanhamento do serviço pela fiscalização.

8.7. ART DO SERVIÇO

A Anotação de Responsabilidade Técnica - ART, é o registro do contrato (escrito ou verbal) entre o profissional da empresa executante e o Município de Fortaleza, e identifica os responsáveis pelos empreendimentos relativos à área tecnológica.

A ART deverá ser apresentada após a assinatura do contrato, preferencialmente antes ou no início do desenvolvimento da atividade, para evitar a cobrança de multas. O Artigo 3º da Resolução nº425/98 do CONFEA determina que nenhuma obra ou serviço poderá ter início sem o registro da ART.

8.8. DIÁRIO

O livro Diário deverá ser aberto pela Empresa executante de acordo com o modelo previsto nas normas, contendo:

- Termo de abertura;
- Data de abertura até 10 (dez) dias úteis após o recebimento da Ordem de Serviço;
- Todas as folhas numeradas;
- Folhas em 03 (três) vias com a seguinte destinação:
 - 01 (uma) via permanece no diário;
 - 01 (uma) via para a Fiscalização de Serviços; e



- 01 (uma) via para a Empresa executante.

A escrituração do Diário deverá ser realizada pelo Fiscal da SEINF e o engenheiro residente, devendo o livro permanecer constantemente no local do serviço.

8.9. FISCALIZAÇÃO DO SERVIÇO CONFORME AS NORMAS DO QUALIFOR

Todo o trabalho de fiscalização será regido pelo Manual de Fiscalização do QUALIFOR.

8.10. GERENCIAMENTO DOS RESÍDUOS DA CONSTRUÇÃO CIVIL

A Resolução nº 307/2002, do Conselho Nacional do Meio Ambiente - CONAMA, de 05 de julho de 2002, versa da necessidade do controle e da responsabilidade pela destinação dos resíduos da construção civil, com o gerenciamento adequado dos resíduos produzidos, incluindo a sua redução, reutilização e reciclagem, o que tornará o processo construtivo mais rentável, competitivo e mais saudável, considerando as disposições legais, regulamentares e as normas aplicáveis como Art.182 da Constituição Federal, Lei Federal nº 9.605, de 13.02.1998, Lei de Crimes Ambientais, Lei Municipal nº 8.408 de, 24.12.1999, Decreto Municipal nº 10.696/2002, Decreto Municipal nº 11.633, de 18.05.2004, Decreto Municipal nº 11.646, de 31.05.2004, Portaria Nº 006/2004 - SEUMA publicada no Diário Oficial do Município, 03.10.2004, Lei Estadual nº 13.103, de 24.01.2001, que fixa diretrizes para a elaboração de Projeto de Gerenciamento de Resíduos Sólidos da Construção Civil – PGRSCC, a Lei Federal nº 12.305 de 02 de agosto de 2010, a Lei Municipal nº 8.408 de 24 dezembro de 1999, alterada pela Lei nº 10.340 de 28 de abril de 2015 e seus regulamentos.

Todos os resíduos classificados pela Resolução CONAMA 307 em “I – Classe A” (resíduos reutilizáveis ou recicláveis tais como resíduos de construção, demolição, reformas e reparos de pavimentação e de outras obras de infraestrutura, de reformas e reparos de edificações e dos processos de fabricação e/ou demolição de peças pré-moldadas em concreto produzidas nos canteiros), devem ser, OBRIGATORIAMENTE, entregues em locais licenciados para a reutilização ou reciclagem.

O material proveniente da terraplanagem e de escavações de sedimentos areno-argilosos serão destinados às áreas licenciadas para recebimento pela Prefeitura Municipal de Fortaleza e autorizadas pela Secretaria de Municipal de Urbanismo e Meio Ambiente - SEUMA. Todo ou parte desses sedimentos podem ser utilizados na própria obra, diretamente ou posteriormente, desde que estocados em áreas da própria obra ou em áreas licenciadas.

8.11. INTERFERÊNCIAS COM AS REDES DE CONCESSIONÁRIAS

Por ocasião do estudo do projeto executivo citado nas Medidas Preliminares, bem como visitas de reconhecimento no campo, e sendo detectadas interferências das redes de equipamentos existentes que serão atingidas somente durante a execução dos serviços, a SEINF solicitará via CCO - Conselho Coordenador de Obras, a intervenção das Empresas Concessionárias para que providenciem o cadastro de suas redes e remanejamento temporário destas. Vale ressaltar que os remanejamentos definitivos das interferências necessitam de projetos como já citado anteriormente.



9. DAS ESPECIFICAÇÕES TÉCNICAS

Estas especificações de materiais e serviços são objeto de documento a parte, Anexo ao Edital.

10. DA QUALIFICAÇÃO TÉCNICA

A LICITANTE / PROPONENTE deverá apresentar prova de Inscrição ou Registro junto ao Conselho Regional de Engenharia e Agronomia – CREA ou Conselho de Arquitetura e Urbanismo – CAU, da localidade da sede da mesma, no qual conste o(s) nome (s) de seu(s) responsável (eis) técnico(s).

A Qualificação Técnica da LICITANTE/PROponente será avaliada por meio da Capacidade Técnico-Operacional e Técnica Profissional, nas formas a seguir definidas:

A. CAPACIDADE TÉCNICO-OPERACIONAL: Comprovação de aptidão da empresa licitante para o desempenho de atividade pertinente e compatível em características, quantidades e prazos com o objeto desta licitação, que será feita mediante a apresentação de Atestado ou Certidão fornecido por pessoa jurídica de direito público ou privado, acompanhado da respectiva Certidão de Acervo Técnico (CAT), emitido pelo CREA ou CAU, por execução de obra ou serviço já concluído, de características semelhantes às do objeto do edital, cujas parcelas mais relevantes são:

- EXECUÇÃO DE COBERTURA TENSIONADA EM PVC, EM QUANTIDADE NÃO INFERIOR A 2.061,00 M².

B. CAPACIDADE TÉCNICO-PROFISSIONAL: Comprovação de que a empresa possui em quadro permanente, na data prevista para a entrega dos envelopes, profissional de nível superior ou outro devidamente reconhecido pelo Conselho competente, cujo nome deverá constar na Certidão de Acervo Técnico (CAT), emitido pelo respectivo Conselho, detentor de Atestado de Responsabilidade Técnica por execução de obra ou serviço já concluído, de características semelhantes às do objeto do edital, cujas parcelas mais relevantes são:

- EXECUÇÃO DE COBERTURA TENSIONADA EM PVC.

No caso de o profissional de nível superior não constar da relação de responsáveis técnicos junto ao CREA e/ou CAU, o acervo do profissional será aceito, desde que ele demonstre ser pertencente ao quadro permanente da empresa através de um dos seguintes documentos:

- a) Cópia autenticada da Carteira de Trabalho ou "FICHA/LIVRO DE REGISTRO DE EMPREGADOS" do Ministério do Trabalho, onde se identifiquem os campos de admissão e rescisão, juntamente com o Termo de Abertura do Livro de Registro de Empregados, quando se tratar de empregado ou;
- b) Cópia autenticada do CONTRATO SOCIAL ATUALIZADO, ou do ÚLTIMO ADITIVO DO CONTRATO, devidamente registrados na Junta Comercial, quando se tratar de sócio da empresa, ou por CERTIDÃO SIMPLIFICADA DA JUNTA COMERCIAL, onde conste essa informação ou;
- c) Cópia autenticada do CONTRATO DE PRESTAÇÃO DE SERVIÇO DOS PROFISSIONAIS junto à empresa, quando se tratar de prestador de serviço.



Entende-se como pertencente ao quadro permanente:

- a) Sócio;
- b) Diretor;
- c) Empregado;
- d) Responsável técnico; e
- e) Profissional contratado.

Quando a CERTIDÃO DE ACERVO TÉCNICO emitida pelo CREA e/ou CAU não explicitar com clareza os serviços objeto do Acervo Técnico, esta deverá vir acompanhada do seu respectivo Atestado, devidamente registrado e reconhecido pelo CREA e/ou CAU.

Não serão aceitos CERTIDÕES DE ACERVO TÉCNICO ou ATESTADOS de Projeto, Fiscalização, Supervisão, Gerenciamento, Controle Tecnológico ou Assessoria Técnica de Obras.

A LICITANTE/PROPONENTE deverá apresentar atestado de Visita Técnica, expedido pela SEINF, de que esta, através do seu representante devidamente credenciado e pertencente ao quadro permanente da empresa, visitou a Contratante para entender a demanda e a tipologia dos projetos e serviços a serem contratados, tomando conhecimento de todos os aspectos que possam influir direta ou indiretamente na execução dos mesmos, até o 5º (quinto) dia útil anterior à data de abertura dos envelopes.

Para agendamento da visita à SEINF, com sede na Av. Dep. Paulino Rocha, nº 1.343, Bairro Cajazeiras, CEP. 60.864-311, a LICITANTE/PROPONENTE deve com a devida antecedência entrar em contato através dos telefones (0XX85) 3105.10.70, nos horários de 8h às 12h e 13h às 17h. A visita deverá ser realizada até 05 (cinco) dias úteis anteriores à data para entrega dos documentos. Concluída a visita, será emitido o atestado acima referenciado, assinado pelo representante da proponente e pelo representante da SEINF.

Caso a PROPONENTE não queira realizar a visita técnica, deverá apresentar, em substituição ao atestado de visita, DECLARAÇÃO FORMAL assinada pelo representante, sob as penalidades da lei, que tem PLENO CONHECIMENTO das condições e peculiaridades inerentes à natureza dos trabalhos, e sobre o local do serviço, assumindo total responsabilidade por esta declaração, ficando impedida, no futuro, de pleitear por força do conhecimento declarado, quaisquer alterações contratuais, de natureza técnica e/ou financeira.

É de bom alvitre que os itens dos atestados que a licitante pretenda comprovar a Capacidade Técnica Operacional e/ou a Capacidade Técnica Profissional sejam destacados com caneta marca-texto no intuito de facilitar a conferência de atendimento e evitar possíveis inabilitações por não visualização.

Serão aceitas atestações de acervo técnico que contenham toda a abrangência da parcela de relevância, mesmo que a ordem da descrição não seja a mesma. Para o atendimento deverão ser observados os seguintes apontamentos:



EDITAL Nº 5114
CONCORRÊNCIA PÚBLICA Nº. 020/2019 – SERVIÇO
PROCESSO ADM. Nº P947210/2019

FL|46

- Acervos cuja descrição atenda parcialmente a parcela de relevância não serão contabilizados;
- Para parcela de relevância que dependa de mais de um item de uma atestação para o seu inteiro atendimento: os itens que, somados, a atestam deverão estar destacados em conjunto e tais itens terão obrigatoriamente que pertencer a um mesmo grupo de serviço e se referir a um serviço similar ao da parcela.

Serão aceitas atestações de acervo técnico com nomenclatura diversa da requerida apenas quando se atender conjuntamente os três critérios expostos a seguir:

- A licitante ter anexado a composição do serviço;
- A licitante ter anexado a tabela oficial, evidenciando grupo e subgrupo aos quais o serviço encontra-se vinculado;
- A licitante ter indicado o(s) sítio(s) na internet, no(s) qual(is) possa(m) ser conferidas as informações de similaridade dos serviços.

Serão aceitas atestações de acervo técnico com unidade diversa da requerida, desde que as informações constantes na atestação permitam a conferência do quantitativo exigido na unidade prevista. Para isso, a licitante deverá destacar as informações pertinentes a comprovação.

11. DA EXECUÇÃO DOS SERVIÇOS

O objeto contratual deverá ser executado em conformidade com as especificações estabelecidas neste instrumento, nos prazos especificados na Ordem de Serviço emitida pelo Órgão.

O serviço deverá ser executado em 06 (seis) meses do recebimento da ordem de serviço.

O prazo para início do serviço pela Contratada é de até 03 (três) dias úteis contados do recebimento da Ordem de Serviço.

Os prazos de início da etapa de execução, de conclusão e de entrega admitem prorrogação, mantidas as demais cláusulas do Contrato e assegurada a manutenção de seu equilíbrio econômico-financeiro, desde que ocorra algum dos seguintes motivos, devidamente autuado em processo:

- Alteração do projeto ou de especificações pela Contratante / Interveniente;
- Superveniência de fato excepcional ou imprevisível, estranho à vontade das partes, que altere fundamentalmente as condições de execução do Contrato;
- Interrupção da execução do Contrato ou diminuição do ritmo de trabalho por ordem e no interesse do Contratante / Interveniente;
- Aumento das quantidades inicialmente previstas no Contrato, nos limites permitidos por lei;
- Impedimento de execução do Contrato por fato ou ato de terceiro, reconhecido pelo Contratante / Interveniente em documento contemporâneo à sua ocorrência;



▪ Omissão ou atraso de providências a cargo do Contratante / Interveniente, inclusive quanto aos pagamentos previstos de que resulte diretamente impedimento ou retardamento na execução do Contrato, sem prejuízo das sanções legais aplicáveis aos responsáveis.

O pedido para a prorrogação de prazo deverá ser feito pela CONTRATADA, por escrito, devidamente justificado, e dirigido à CONTRATANTE / Interveniente que, aceitando as razões apresentadas, concederá a prorrogação pretendida. Far-se-á a prorrogação por Termo Aditivo.

Os atrasos ocasionados por motivo de força maior ou caso fortuito, desde que justificados até 02 (dois) dias úteis antes do término do prazo de execução, e aceitos pela CONTRATANTE, não serão considerados como inadimplemento contratual.

Os prazos de execução das etapas das obras ou serviços objeto do Contrato estão delineadas no Cronograma Físico-Financeiro do Contratante / Interveniente, que faz parte integrante deste ajuste, como se nele estivesse transcrito.

O Contratante / Interveniente poderá, a seu critério, determinar a execução antecipada de etapas de serviços, obrigando-se a Contratada a realizá-los.

12. DA VIGÊNCIA DO CONTRATO

A **vigência do contrato será de 09 (nove) meses**, contados a partir da assinatura do contrato. Será admitida a prorrogação nos termos da Lei, mediante termo aditivo.

13. DAS MEDIÇÕES

13.1. DA COMPOSIÇÃO DA MEDIÇÃO

As medições deverão ser elaboradas pela Empresa e serão compostas das seguintes partes:

- Capa e contra capa com "check list", conforme modelo a ser previamente acordado;
- Planilhas dos serviços previstos, executados e acumulados;
- Memória de cálculo da medição;
- Relatórios de visita;
- Inventário fotográfico;
- Relatórios controle tecnológico;
- Relatório de Gerenciamento de Resíduos Sólidos; e
- Relatório ambiental.

13.2. DOS PRAZOS

Com o propósito de estabelecer um fluxo constante para um cronograma de pagamentos, desde que os andamentos dos serviços sigam o ritmo planejado, ficam estipulados os prazos para a tramitação das medições conforme as datas a seguir:

▪ Entrada da medição: Até o dia 05 do mês subsequente ao mês da execução dos serviços;



- Conferência e aprovação: Até dia 10 do mês subsequente ao mês da execução dos serviços; e
- Envio para pagamento: Até o final do mês subsequente ao mês da execução dos serviços, desde que não haja pendência documental de responsabilidade da Contratada.

Observação: Quando as datas dos prazos caírem em dias não úteis, fica estabelecido o primeiro dia útil subsequente a data prevista, como sendo o limite para o cumprimento do prazo.

13.3. CRITÉRIOS DE MEDIÇÃO E PAGAMENTOS

Os critérios de medição e pagamentos dos serviços estão descritos nos textos das especificações técnicas. Ressalta-se que nos casos omissos no texto citado, os pagamentos serão feitos pela quantidade efetivamente medida com as unidades constantes na Planilha de Orçamento.

Todos os valores referentes a mão de obra, materiais e todos os insumos necessários para a perfeita execução dos serviços estão inclusos no preço unitário de cada um deles que consta na planilha.

Quando se fizer necessário maiores informações referentes a um determinado serviço, elas constarão no texto das especificações técnicas de cada item.

14. DO PAGAMENTO DOS SERVIÇOS

Os pagamentos serão efetuados mediante a entrega dos seguintes documentos, que serão retidos pela Contratante:

- a) Nota fiscal /fatura emitida com base nos serviços realizados;
- b) Cópia da folha de pagamento referente exclusivamente aos segurados prestadores de mão de obra de que trata a nota fiscal /fatura, ou folha de pagamento normal com indicações desses segurados;
- c) Cópia autenticada da guia de recolhimento das contribuições incidentes sobre a remuneração dos segurados, de que trata a letra “b” acima devidamente quitada por instituição bancária;
- d) Certidão Conjunta Negativa de Débito, referente à quitação de tributos e contribuições federais, ou equivalente, expedida pela Procuradoria Geral da Fazenda Nacional e Receita Federal do Brasil, apresentando igualdade de CNPJ;
- e) Cópia autenticada da prova de regularidade com as Fazendas Estadual e Municipal;
- f) Cópia autenticada do Certificado de Regularidade de Situação - CRS do FGTS da jurisdição da sede ou filial da Contratada, devendo o mesmo ter igualdade de CNPJ com os demais documentos apresentados;
- g) Prova de inexistência de débitos inadimplidos perante a Justiça do Trabalho, mediante a apresentação de Certidão Negativa, nos termos do Título VII-A da Consolidação das Leis do Trabalho, aprovada pelo Decreto-Lei nº 5.452, de 1º de maio de 1943.



**EDITAL Nº 5114
CONCORRÊNCIA PÚBLICA Nº. 020/2019 – SERVIÇO
PROCESSO ADM. Nº P947210/2019**

FL|49

Toda a documentação exigida deverá ser apresentada em original ou por qualquer processo de reprografia, obrigatoriamente autenticada em cartório. Caso esta documentação tenha sido emitida pela internet, só será aceita após a confirmação de sua autenticidade.

Os pagamentos serão feitos em parcelas mensais, até o último dia útil do mês subsequente ao da realização dos serviços, com base nos certificados de medições realizados, após as conferências e autorizações, segundo as exigências administrativas em vigor.

Somente serão pagas as obras/serviços, efetivamente executadas e materiais, efetivamente aplicados.

Os valores referentes às obras/serviços que forem rejeitados, relativos a uma medição, serão retidos e só serão pagos após a CONTRATADA refazê-los.

Os faturamentos da CONTRATADA deverão se referir aos serviços realizados do primeiro ao último dia de cada mês-calendário e deverão ser apresentados após a aprovação da Medição e Emissão da Nota de Empenho da Despesa.

De conformidade com o que determina a Circular nº 3290, de 05/09/2005, do Banco Central do Brasil, a CONTRATADA deverá informar, no documento hábil de cobrança, o nome completo da pessoa jurídica ou física, o CNPJ ou CPF, nome do Banco, nº da Agência e nº da conta para depósito, pela CONTRATANTE, do crédito a que a CONTRATADA tem direito. Os dados retro mencionados, obrigatoriamente, deverão ser da mesma pessoa física ou jurídica contratada.

Respeitadas as condições previstas no Contrato, em caso de atraso de pagamento, motivado pela CONTRATANTE, o valor a ser pago será atualizado financeiramente desde a data prevista para o pagamento até a do efetivo pagamento, tendo como base o Índice Nacional de Preços ao Consumidor Amplo – IPCA, pro rata tempore, mediante a aplicação da seguinte fórmula:

$$AF = [(1 + IPCA/100) N/30 - 1] \times VP$$

onde:

AF = Atualização Financeira;

IPCA = Percentual atribuído ao Índice Nacional de Preços ao Consumidor Amplo;

N = Número de dias entre a data prevista para o pagamento e a do efetivo pagamento;

VP = Valor da parcela a ser paga.

É vedada a antecipação de pagamento sem a correspondente contraprestação do serviço, contudo, na hipótese de se verificar a necessidade de algum estorno ou ajuste nas medições subsequentes ao efetivo pagamento, o benefício auferido pela Contratada será deduzido dos créditos que a contratada fizer jus.

Na eventualidade de antecipação de pagamento incidirá sobre a parcela líquida uma atualização financeira em favor da Secretaria Municipal de Infraestrutura - SEINF, mediante adoção da fórmula e índices tratados acima.



EDITAL Nº 5114
CONCORRÊNCIA PÚBLICA Nº. 020/2019 – SERVIÇO
PROCESSO ADM. Nº P947210/2019

FL|50

Eventuais acertos no boletim de medição a favor da CONTRATANTE, ocorridos após a liquidação do pagamento, serão efetuados nos créditos que a CONTRATADA fizer jus, incidindo sobre a parcela líquida uma atualização financeira em favor da CONTRATANTE, mediante aplicação da fórmula e índices tratados acima.

A CONTRATANTE fará a retenção, com repasse ao Órgão Arrecadador, de qualquer tributo ou contribuição determinada por legislação específica, sendo que a CONTRATANTE se reserva o direito de efetuar-la ou não nos casos em que for facultativo.

NOTA: As empresas dispensadas de retenções, deverão entregar a declaração, anexa ao documento de cobrança, a que se refere a IN RFB Nº 1234, de 11 de janeiro de 2012, em duas vias, assinadas pelo representante legal, além de informar sua condição no documento fiscal, inclusive o enquadramento legal, sob pena de se não o fizerem, se sujeitarão à retenção do imposto de renda e das contribuições sobre o valor total do documento fiscal.

O pagamento relativo à última etapa será efetuado após o recebimento definitivo do serviço.

Considerar-se-á como “data de conclusão das obras/serviços”, para contagem de prazo, a da emissão pela CONTRATANTE do respectivo “Termo de Aceite e Recebimento Definitivo das Obras/Serviços”.

A CONTRATANTE poderá sustar o pagamento de qualquer fatura apresentada pela CONTRATADA, no todo ou em parte, nos seguintes casos:

- a) Execução defeituosa dos serviços;
- b) Descumprimento de obrigação relacionada com os serviços contratados;
- c) Débitos da CONTRATADA para com a CONTRATANTE, quer proveniente da execução do Contrato decorrente desta licitação, quer de obrigações de outros Contratos;
- d) Não cumprimento de obrigação contratual, hipótese em que o pagamento ficará retido até que a CONTRATADA atenda à cláusula infringida;
- e) Obrigações da CONTRATADA com terceiros que, eventualmente, possam prejudicar a CONTRATANTE; e
- f) Paralisação dos serviços por culpa da CONTRATADA.

O Contrato se adequará de pronto às condições que vierem a ser baixadas pelo poder Executivo ou Legislativo, no tocante à política econômica brasileira, se delas divergentes.

A PMF no ato de cada pagamento, fará a retenção do Imposto Sobre Serviços de Qualquer Natureza - ISSQN incidente sobre o valor da Nota Fiscal/Fatura, responsabilizando-se pelo recolhimento dos valores efetivamente retidos.

Só caberá pagamento por serviços acrescidos ou realizados antecipadamente quando previamente autorizados ou determinados por escrito pelo titular do órgão ou entidade licitadora.

O pagamento da Administração local deverá ser feito proporcionalmente à execução financeira dos serviços.



Embora haja ocasiões, como no início de serviço, em que se justifique que a razão entre o valor da administração local e o valor global executado na citada ocasião ultrapasse o percentual previsto contratualmente para o item, deverá, no menor tempo possível, ser reestabelecida a aderência da razão entre o acumulado de administração local e o acumulado global aos patamares estabelecidos no contrato.

Quando o desempenho for comprometido por medidas unilaterais da contratada, ou seja, recessos, férias coletivas ou qualquer outra medida que ocasione diminuição injustificada das frentes de serviços, o valor da administração local poderá ser revisto pela equipe de fiscalização.

15. QUANTO A PARTICIPAÇÃO DE CONSÓRCIO

Limitar-se-á a 02 (dois) a quantidade de componentes dos Consórcios no presente edital, no intuito de evitar o fracionamento excessivo das responsabilidades, favorecendo a eficiência e a qualidade do serviço e facilitando a fiscalização da contratação pela Administração.

A contratação de participantes na forma de consórcio nas licitações originárias da SEINF ficam condicionadas a comprovação de registro do Ato Constitutivo na Junta Comercial da respectiva sede do consórcio bem como da sua inscrição no Cadastro Nacional de Pessoa Jurídica - CNPJ junto à RFB, observado o disposto na Lei nº 6.404 de 15 de dezembro de 1976, à IN nº 74 de 28 de dezembro de 1998 do Departamento Nacional de Registro do Comércio- DNRC e às IN's nº 1.199 de 14 de outubro de 2011 e nº 1.863 de 27 de dezembro de 2018 da RFB ou outras que as substituir.

As faturas e notas fiscais para os serviços executados pelas empresas consorciadas serão emitidas em nome do consórcio, assim o seu respectivo pagamento será efetuado em conta corrente única, em nome do consórcio, cabendo às suas integrantes dispor sobre a forma de divisão dos serviços, lucros, tributos e participações no seu ato constitutivo.

16. DA FISCALIZAÇÃO

A FISCALIZAÇÃO representará a CONTRATANTE e terá, entre outras, as seguintes atribuições:

- a)** Agir e decidir em nome da CONTRATANTE, inclusive, para rejeitar os serviços executados em desacordo com as especificações técnicas ou com imperfeição.
- b)** Certificar as Notas Fiscais correspondentes após constatar o fiel cumprimento dos serviços executados, medidos e aceitos.
- c)** Transmitir suas ordens e instruções por escrito, salvo em situações de urgência ou emergência, sendo reservado à contratada o direito de solicitar da fiscalização, por escrito, a posterior confirmação de ordens ou instruções verbais recebidas.
- d)** Solicitar que a contratada, quando comunicada, afaste o empregado ou contratado que não esteja cumprindo fielmente o presente Contrato.
- e)** Aplicar, nos termos contratuais multa(s) à contratada dando-lhe ciência do ato, por escrito, e comunicar ao órgão financeiro da contratante para que proceda a dedução da multa de qualquer crédito da contratada.



f) Instruir o(s) recurso(s) da contratada no tocante ao pedido de cancelamento de multa(s), quando essa discordar da contratante.

No exercício de suas atribuições fica assegurado à fiscalização, sem restrições de qualquer natureza, o direito de acesso ao "local de execução dos serviços", bem como a todos os elementos de informações relacionados com as obras/serviços, pela mesma, julgados necessários.

17. DAS SANÇÕES ADMINISTRATIVAS

No caso de inadimplemento de suas obrigações, a contratada estará sujeita, sem prejuízo das sanções legais nas esferas civil e criminal, às seguintes penalidades:

I. Advertência;

II. Multas, estipuladas na forma a seguir:

a) 0,03% (três centésimos por cento) do valor total da nota de empenho, para cada dia de atraso na execução. Decorridos 30 (trinta) dias em atraso o Contratante poderá decidir pela continuidade da multa ou pela rescisão, em razão da inexecução total;

b) 0,06% (seis centésimos por cento) por dia sobre o valor do fato ocorrido, para ocorrências de atrasos em qualquer outro prazo previsto neste instrumento, não abrangido pelas demais alíneas;

c) 1,0% (um por cento) sobre o valor global atualizado do contrato, quando ocorrer a postergação da execução de serviços, em desacordo com o previsto no cronograma físico-financeiro, sem o consentimento da Contratante;

d) 5,0% (cinco por cento) sobre o valor global atualizado do contrato, pela não manutenção das condições de habilitação e qualificação exigidas no instrumento convocatório;

e) 10,0% (dez por cento) sobre o valor global do contrato, nas hipóteses de recusa na assinatura, rescisão por inexecução – caracterizando-se quando houver reiterado descumprimento de obrigações assumidas – entrega inferior a 50% (cinquenta por cento) do quantitativo registrado, atraso superior ao prazo limite de trinta dias, estabelecido na alínea "a", ou os serviços forem prestados fora das especificações constantes do Projeto Básico e da proposta da contratada.

III. Suspensão temporária de participação em licitação e impedimento de contratar com a Administração, por prazo não superior a 2 (dois) anos.

IV. Declaração de inidoneidade para licitar ou contratar com o Município de Fortaleza enquanto perdurarem os motivos determinantes da punição ou até que seja promovida a reabilitação perante a própria autoridade que aplicou a penalidade, que será concedida sempre que o contratado ressarcir o Município de Fortaleza pelos prejuízos resultantes e após decorrido o prazo da sanção aplicada com base no inciso anterior.



O valor correspondente a qualquer multa aplicada à contratada, garantida a observância dos princípios do contraditório e da ampla defesa, poderá ser descontado de acordo com o parágrafo seguinte, ou ainda, a critério do órgão participante, via Documento de Arrecadação Municipal – DAM, em até 15 (quinze) dias após o recebimento da notificação, ficando a contratada obrigada a comprovar o recolhimento mediante a apresentação da cópia do referido documento. O DAM poderá ser obtido no sítio da Secretaria de Finanças do Município de Fortaleza – SEFIN, www.sefin.fortaleza.ce.gov.br.

Se a multa for de valor superior ao valor da garantia prestada, além da perda desta, responderá a Contratada pela sua diferença, a qual será descontada dos pagamentos eventualmente devidos pela Administração ou ainda, quando for o caso, cobrada judicialmente.

Decorrido o prazo de 15 (quinze) dias para o recolhimento da multa, o débito será acrescido de 1% (um por cento) de mora por mês/fração, inclusive referente ao mês da quitação/consolidação do débito, limitado o pagamento com atraso em até 60 (sessenta) dias após a data da notificação, e, após este prazo, o débito será cobrado judicialmente.

As multas não têm caráter indenizatório e seu pagamento não eximirá a contratada de ser acionada judicialmente pela responsabilidade civil derivada de perdas e danos junto à contratante, decorrentes das infrações cometidas.

Nenhuma sanção será aplicada sem garantia da ampla defesa e do contraditório, na forma da lei.

18. DAS OBRIGAÇÕES DA CONTRATADA

- a)** Executar o objeto em conformidade com as condições deste instrumento.
- b)** Manter durante toda a execução contratual, em compatibilidade com as obrigações assumidas, todas as condições de habilitação e qualificação exigidas na licitação.
- c)** Aceitar, nas mesmas condições contratuais, os percentuais de acréscimos ou supressões limitadas ao estabelecido no §1º, do art. 65, da Lei Federal nº 8.666/1993, tomando-se por base o valor contratual.
- d)** Responsabilizar-se pelos danos causados diretamente à contratante ou a terceiros, decorrentes da sua culpa ou dolo, quando da execução do objeto, não podendo ser arguido para efeito de exclusão ou redução de sua responsabilidade o fato de a contratante proceder à fiscalização ou acompanhar a execução contratual.
- e)** Responder por todas as despesas diretas e indiretas que incidam ou venham a incidir sobre a execução contratual, inclusive as obrigações relativas a salários, previdência social, impostos, encargos sociais e outras providências, respondendo obrigatoriamente pelo fiel cumprimento das leis trabalhistas e específicas de acidentes do trabalho e legislação correlata, aplicáveis ao pessoal empregado na execução contratual.



f) Prestar imediatamente as informações e os esclarecimentos que venham a ser solicitados pela contratante, salvo quando implicarem em indagações de caráter técnico, hipótese em que serão respondidas no prazo de 24 (vinte e quatro) horas.

g) Refazer o serviço que comprovadamente apresente condições de defeito ou em desconformidade com as especificações deste termo, no prazo de 48 (quarenta e oito) horas, contados da sua notificação.

h) Programar-se com a devida antecedência para atender as demandas, até o final do Contrato, para pronto atendimento da Secretaria Municipal da Infraestrutura – SEINF.

i) Responsabilizar-se por todas as despesas decorrentes de defeitos ou outros vícios constatados nos serviços.

j) Responsabilizar-se integralmente pela observância do dispositivo no título II, capítulo V, da CLT, e na Portaria n.º 3.460/77, do Ministério do Trabalho, relativos a segurança e higiene do trabalho, bem como a Legislação correlata em vigor a ser exigida.

k) Assumir os ônus e responsabilidade pelo recolhimento de todos os tributos federais, estaduais e municipais que incidam ou venham a incidir sobre o objeto deste Projeto Básico.

l) Fornecer todo o detalhamento, dimensionamento e memorial de cálculo de todos os elementos construtivos utilizados na instalação de cobertas em membrana tensionada, incluindo ART.

19. DAS OBRIGAÇÕES DA CONTRATANTE

a) Solicitar a execução do objeto à contratada através da emissão de Ordem de Serviço.

b) Proporcionar à contratada todas as condições necessárias ao pleno cumprimento das obrigações decorrentes do objeto contratual, consoante estabelece a Lei Federal no 8.666/1993 e suas alterações posteriores.

c) Fiscalizar a execução do objeto contratual, através de sua unidade competente, podendo, em decorrência, solicitar providências da contratada, que atenderá ou justificará de imediato.

d) Notificar a contratada de qualquer irregularidade decorrente da execução do objeto contratual.

e) Efetuar os pagamentos devidos à contratada nas condições estabelecidas neste Termo.

f) Aplicar as penalidades previstas em lei e neste instrumento.

20. DA GARANTIA CONTRATUAL

A Contratada prestará garantia de execução em uma das modalidades previstas no parágrafo primeiro do Art. 56, da Lei nº 8.666/93, correspondente a 5% (cinco por cento) do preço global, que lhe será devolvida em uma única parcela, quando do recebimento definitivo do objeto deste Projeto Básico.



**EDITAL Nº 5114
CONCORRÊNCIA PÚBLICA Nº. 020/2019 – SERVIÇO
PROCESSO ADM. Nº P947210/2019**

FL|55

A CONTRATADA apresentará, após a assinatura do contrato e antes da emissão da Ordem de Serviço, apólices de seguro dos serviços (Seguros de Riscos de Engenharia e de Responsabilidade Civil Geral), em favor da CONTRATANTE, com valor (importância segurada) e prazo de vigência, não inferiores aos deste Contrato.

A CONTRATADA fica obrigada a manter a validade de Garantia de Seguro de Riscos de Engenharia e de Responsabilidade Civil Geral até a expedição, pela CONTRATANTE, do Termo de Recebimento Definitivo dos serviços.

Acrescido o valor inicial do Contrato e/ou prorrogado o seu prazo, a CONTRATADA apresentará garantia complementar, no mesmo percentual e/ou prazo, no ato da assinatura do correspondente Termo Aditivo.

A garantia prestada visa afiançar o pleno cumprimento, pela CONTRATADA, das obrigações estipuladas neste Contrato:

a) Ressarcir a CONTRATANTE de quaisquer prejuízos decorrentes de sua rescisão unilateral e injustificada; e

b) Cobrir multas que vierem a ser aplicadas em decorrência de rescisão contratual ou aplicadas por descumprimento de quaisquer outras obrigações contratuais ou, ainda, cobrir perdas e danos causados à CONTRATANTE.

Ocorrendo a rescisão unilateral e injustificada do Contrato, nos termos ajustados no item precedente, a CONTRATANTE reterá a garantia prestada pela CONTRATADA e, após o competente processo administrativo, para apuração dos danos e prejuízos que sofreu, ressarcir-se-á do valor correspondente apurado, inclusive o pertinente a quaisquer multas aplicadas. Caso o valor da garantia prestada seja insuficiente para cobrir os danos, os prejuízos e as multas, a diferença será cobrada judicialmente.

Ressalvados os casos previstos no subitem precedente deste Contrato, a garantia será liberada até 60 (sessenta) dias após a data da emissão do “Termo de Recebimento Definitivo dos Serviços”, mediante requerimento da CONTRATADA e, desde que, cumpridas todas as obrigações contratuais.

A garantia, quando prestada em dinheiro, respeitadas as demais condições contratuais, será liberada e acrescida do valor correspondente à remuneração do Índice Nacional de Preços ao Consumidor Amplo – IPCA, pro rata tempore, conforme dispõe o §4º, do art.56 da Lei Federal nº 8.666/1993.

Quando for oferecida pela CONTRATADA garantia sob a forma de seguro, a execução do mesmo estará vinculada aos atos praticados pela CONTRATADA, que lhe derem causa, cabendo à FISCALIZAÇÃO providenciar a notificação extrajudicial da CONTRATADA para cumprimento de suas obrigações, no prazo de 48 (quarenta e oito) horas. No caso do não comparecimento da CONTRATADA para o adimplemento de suas obrigações, a notificação extrajudicial deverá ser enviada à seguradora juntamente com o pedido de pagamento da apólice.

Na garantia deverá estar exposto prazo de validade superior a 90 (noventa) dias do prazo contratual.



A não prestação de garantia equivale à recusa injustificada para a contratação, caracterizando descumprimento total da obrigação assumida, ficando o licitante sujeito às penalidades legalmente estabelecidas, inclusive multa.

Na ocorrência de acréscimo contratual de valor, deverá ser prestada garantia proporcional ao valor acrescido.

21. DOS ADITIVOS

Os aditivos serão discutidos no decorrer dos serviços, onde a FISCALIZAÇÃO verificará a real necessidade do aditivo.

O pleito do aditivo se inicia com a elaboração da Justificativa Técnica realizada pela FISCALIZAÇÃO.

Quando o pleito objetivar acréscimo de serviços, faz-se necessária a confecção, apresentação e juntada à Justificativa Técnica de planilha orçamentária analítica.

As Justificativas técnicas e seus anexos, caso existam, serão encaminhadas à empresa contratada para a supervisão para análise e comparação com a tabela do SINAPI ou da SEINFRA ou da SEINF, observado o desconto percentual que a empresa ofereceu para o serviço em questão. Esta emitirá o devido Parecer Técnico do Aditivo e enviará para SEINF.

A) Em caso de inclusão de itens novos, obedecerão a seguinte ordem de consulta para a definição do preço:

- 1) Tabela de referência com a data base da utilizada pelo contratante na licitação;
- 2) Tabela de referência atualizada, com retroação à data base da utilizada pelo contratante na licitação, pelos mesmos índices de reajustes previstos no edital;
- 3) Coleta de preços de mercado, com retroação à data base da utilizada pelo contratante na licitação, pelos mesmos índices de reajustes previstos no edital;

B) Em qualquer dos casos abordados no item A, será aplicado desconto, da seguinte forma:

- 1) Inexistindo itens correlatos aos itens novos, será aplicado o desconto médio global da proposta em relação ao orçamento de referência;
- 2) Existindo itens correlatos aos itens novos, será aplicado o desconto médio dos itens correlatos da proposta em relação aos preços de referência desses itens.

22. DA REVISÃO DE PREÇOS

Os preços contratuais serão reajustados após 12 (doze) meses, a contar da data de apresentação da proposta de percentual de preços, pela variação de índices setoriais nacionais, calculados pela Fundação Getúlio Vargas, e publicados na seção de Índices Econômicos da revista “Conjuntura Econômica”, pela fórmula a seguir relacionada:



R= FATOR * V

R = VALOR DO REAJUSTE PROCURADO

V = VALOR CONTRATUAL DOS SERVIÇOS A SEREM REAJUSTADOS

FATOR = (I-Io)/Io

I = ÍNDICE VIGENTE NA DATA DE REAJUSTE DA PROPOSTA

Io = ÍNDICE DO MÊS DA DATA DE APRESENTAÇÃO DA PROPOSTA

REAJUSTES CONTRATUAIS		
ITEM	GRUPO/ SERVIÇO	ÍNDICE SETORIAL
1.	COBERTURA TENSIONADA COM MEMBRANA EM PVC	INCC

Tabela - Índices de Referência para Reajuste do Preços

Os reajustamentos acompanharão o desempenho no índice setorial. Quando o índice obtiver um desempenho crescente será passível de acréscimo, quando obtiver um desempenho decrescente, será passível de decréscimo.

A CONTRATADA deverá protocolar a solicitação de reajuste após aniversário da proposta, no prazo limite máximo de 30 dias posterior à divulgação do índice de reajustamento.

A concessão de reajustamento estará condicionada à solicitação formal do contratado, restando sem direito à atualização pelo novo índice no período descoberto pela solicitação.

Somente ocorrerá este reajuste para as parcelas que ultrapassem o período mencionado e caso o adimplemento da obrigação das parcelas a realizar não estejam atrasadas por culpa da CONTRATADA conforme cronograma físico aprovado pela fiscalização da CONTRATANTE.

Em caso de atraso na execução dos serviços atribuível à CONTRATADA, os PREÇOS contratuais serão reajustados pela fórmula estabelecida no item acima, obedecendo-se os seguintes critérios:

a) Se os índices aumentarem, prevalecerão aqueles vigentes nas datas em que as etapas dos serviços seriam realizadas de conformidade com o programado no cronograma físico-financeiro; e

b) Se os índices diminuïrem, prevalecerão aqueles vigentes nas datas em que os serviços forem executados.

No caso de atraso ou não divulgação do índice de reajustamento, o CONTRATANTE pagará à CONTRATADA a importância calculada pela última variação conhecida, liquidando a diferença correspondente tão logo seja divulgado o índice definitivo.



Caso o índice estabelecido para reajustamento venha a ser extinto ou de qualquer forma não possa mais ser utilizado, será adotado em substituição o que vier a ser determinado pela legislação então em vigor.

Na ausência de previsão legal quanto ao índice substituto, as partes elegerão novo índice oficial, para reajustamento do preço do valor remanescente.

O preço estipulado será alterado quando ocorrer acréscimo ou supressão de serviços por conveniência da SEINF, respeitando-se os limites previstos em lei e quando comprovado o desequilíbrio econômico-financeiro do Contrato.

A diferença percentual entre o valor global do contrato e o obtido a partir dos custos unitários do orçamento estimado pela administração pública não poderá ser reduzida, em favor do contratado, em decorrência de aditamentos contratuais que modifiquem a composição orçamentária.

23. DO RECEBIMENTO DOS SERVIÇOS

O Objeto contratual deverá ser entregue de forma parcelada, conforme etapas definidas no Cronograma Físico-Financeiro, e devidamente assinado pelo GESTOR do contrato.

A não observância destas condições implicará na não aceitação do objeto sem que caiba qualquer tipo de reclamação e/ou indenização por parte da CONTRATADA.

Finalizado o serviço, a Empresa executante solicita por meio de ofício a SEINF, que dará os encaminhamentos devidos, o TRP - Termo de Recebimento Provisório conforme regido no Contrato. Antes da emissão do TRP o serviço é vistoriada com a utilização do "check list" (Registro da qualidade - QUALIFOR).

Caso seja detectada alguma não-conformidade até o término estipulado no TRP, deverá ser encaminhado um ofício a Empresa executora, contendo o Relatório de Pendências do TRP a serem corrigidas.

Decorridos 90 (noventa) dias após o término do serviço, para a emissão do TRD - Termo de Recebimento Definitivo, será realizada uma vistoria por uma comissão composta pela SEINF e pela CONTRATADA.

24. "AS BUILT" DOS SERVIÇOS

Ao final da execução de cada trecho ou estrutura de unidade ou bloco da mesma, a SUPERVISORA (ou, se não houver, a Fiscalização, com apoio do corpo técnico da SEINF) deverá cadastrar toda a documentação técnica adotada como suporte para a construção, quer ligado a modificações do projeto quer ligada à utilização alternativa de materiais civis e/ou eletromecânicos. Os elementos cadastrados se incorporarão de forma sistêmica ao projeto "como construído", subsidiando a emissão dos relatórios finais do projeto "como construído" de cada estrutura, unidade ou bloco quando for o caso.



25. QUANTO A SUBCONTRATAÇÃO

Será admitida a subcontratação do Objeto pela licitante Contratada até o limite de 30 % (trinta por cento) do valor total do serviço, com base na planilha de custos atualizada, observado o disposto no artigo 72 da Lei 8.666/93.

Não será admitida a subcontratação integral do objeto.

A autorização para subcontratação será analisada caso a caso pelo gestor do Contrato e deverá seguir o procedimento disposto na Portaria nº 226/2019 da SEINF, publicada no Diário Oficial do Município de 20 de setembro de 2019.

A subcontratação de que trata esta cláusula não exclui a responsabilidade do contratado perante a PREFEITURA MUNICIPAL DE FORTALEZA quanto à qualidade técnica do serviço executado.

26. ORIENTAÇÕES PARA ELABORAÇÃO DE PLANILHA ORÇAMENTÁRIA

A Licitante, ao criar a planilha com o orçamento proposto, deve adotar, nos campos quantidade e valor unitário, a seguinte regra:

- a) Quantidade deverá ser representado com, no máximo, quatro casas decimais, utilizando-se a função TRUNCAR (QUANTIDADE;4);
- b) Valor unitário deverá ser representado com, no máximo, duas casas decimais, utilizando-se a função TRUNCAR (VALOR UNITARIO;2).
- c) O PRODUTO (quantidade x valor unitário) deverá ser representado com, no máximo, duas casas decimais, utilizando-se a função TRUNCAR ((QUANTIDADE*VALOR UNITÁRIO); 2).

Caso o orçamento possua cálculo com indexadores (BDI, Encargos Financeiros, Encargos Sociais, Remunerações, etc.), será aplicada com, no máximo, duas casas decimais, utilizando-se a seguinte função TRUNCAR ((INDEXADOR*ITEM DE SERVIÇO);2).



ANEXO II

ORÇAMENTO ESTIMADO EM PLANILHA DE QUANTITATIVOS E PREÇO

ITEM		CÓDIGO	DESCRIÇÃO	FONTE	UND	QUAN TID A D E	PREÇO UNITÁRIO R\$	PREÇO TOTAL R\$
1		COBERTURA TENSIONADA COM MEMBRANA EM PVC						3.513.682,40
1.1	COMP1543	FORNECIMENTO E MONTAGEM ESPECIALIZADA EM CAMPO DE MEMBRANA TENSIONADA POSSUINDO AS SEGUINTE CARACTERÍSTICAS MÍNIMAS: MEMBRANA COM DUPLA APLICAÇÃO DE PVC ESPALMADO SOBRE SUBSTRATO DE POLIÉSTER, TAMANHO DO FILAMENTO DA TRAMA/URDUME = 1100 DTEX (DIN 53830); PESO DE 950g/m ² (EN ISO 2286-2); ESPESSURA DE 0,72mm; RESISTÊNCIA À TRAÇÃO URDUME/TRAMA = 420/400 daN/5cm (EN ISO 1421); RESISTÊNCIA A RASGO URDUME/TRAMA = 55/50 daN (DIN 53.363); RESISTÊNCIA A FOGO (M2/NFP 92.507; B1/DIN 4102-1; BS 7837; B1 DIN 4102-1; AS/NZS 3837; ASTM E84); PROPRIEDADES SOLARES E LUZ ASHRAE 74 1988 (ISO EM 410); TRANSMISSÃO SOLAR = TS 7%; REFLEXÃO SOLAR = RS 75%; ABSORÇÃO SOLAR = AS 18%; TRANSMISSÃO UV = T-UV 0%; NA COR BRANCA, INCLUINDO O DIMENSIONAMENTO DE TODOS OS ELEMENTOS CONSTITUINTES, TODAS AS FIXAÇÕES COM PEÇAS METÁLICAS E CABOS DE AÇO COM ACABAMENTO ANTI-CORROSIVO, COM TODOS OS MATERIAIS ADQUIRIDOS NOVOS, CONSIDERANDO TODOS OS SERVIÇOS E MEIOS DE ELEVAÇÃO NECESSÁRIOS PARA UMA COMPLETA INSTALAÇÃO DE TENSOESTRUTURA A SER		PRÓPRIA	CJ	1,00	3.513.682,40	3.513.682,40



**EDITAL Nº 5114
CONCORRÊNCIA PÚBLICA Nº. 020/2019 – SERVIÇO
PROCESSO ADM. Nº P947210/2019**

FL|61

	INSTALADA SOBRE PILARES REDONDOS AO LONGO DE TODA A ÁREA DA FEIRINHA DE ARTESANATO, PARA UMA ÁREA SUPERFICIAL DE MEMBRANA INSTALADA DE APROXIMADAMENTE 4.122,00 m ²					
VALOR TOTAL:						3.513.682,40
TRÊS MILHÕES, QUINHENTOS E TREZE MIL, SEISCENTOS E OITENTA E DOIS REAIS E QUARENTA CENTAVOS						



EDITAL Nº 5114
CONCORRÊNCIA PÚBLICA Nº. 020/2019 – SERVIÇO
PROCESSO ADM. Nº P947210/2019

FL|62

ANEXO III
CRONOGRAMA FÍSICO-FINANCEIRO

ITEM		DESCRIÇÃO	VALOR (R\$)	MÊS 1	MÊS 2	MÊS 3	MÊS 4	MÊS 5	MÊS 6	Total parcela
		CRONOGRAMA FÍSICO-FINANCEIRO								
		DATA : 16/10/2019								
		OBRA: REORDENAÇÃO URBANA DA AVENIDA DA BEIRA-MAR - COBERTA EM MEMBRANA TENSIONADA NA FEIRINHA DE ARTESANATOS DA BEIRA MAR DE FORTALEZA								
		LOCAL: FEIRINHA DE ARTESANATOS DA AV. BEIRA MAR, NAS PROXIMIDADES DO CRUZAMENTO COM A AVENIDA DESEMBARGADOR MOREIRA								
		CLIENTE: SETFOR - SECRETARIA DE TURISMO DE FORTALEZA								
		BDI: 19,85%								
										
1		COBERTURA TENSIONADA COM MEMBRANA EM PVC	3.513.682,40	10,00	15,00	15,00	17,00	25,00	18,00	100,00
				351.368,24	527.052,36	527.052,36	597.326,01	878.420,60	632.462,83	3.513.682,40
			3.513.682,40	351.368,24	527.052,36	527.052,36	597.326,01	878.420,60	632.462,83	3.513.682,40
				351.368,24	878.420,60	1.405.472,96	2.002.798,97	2.881.219,57	3.513.682,40	



ANEXO IV
COMPOSIÇÃO ANALÍTICA DE ENCARGOS SOCIAIS



COMPOSIÇÃO ANALÍTICA DOS ENCARGOS SOCIAIS

CÓDIGO	DESCRIÇÃO	HORISTA %	MENSALISTA %
GRUPO A			
A1	INSS	20,00	20,00
A2	SESI	1,50	1,50
A3	SENAI	1,00	1,00
A4	INCRA	0,20	0,20
A5	SEBRAE	0,60	0,60
A6	SALÁRIO EDUCAÇÃO	2,50	2,50
A7	SEGURO CONTRA ACIDENTES DE TRABALHO	3,00	3,00
A8	FGTS	8,00	8,00
A9	SECONCI	0,00	0,00
BV	TOTAL DOS ENCARGOS SOCIAIS BÁSICOS	36,80	36,80
GRUPO B			
B1	REPOUSO SEMANAL REMUNERADO	17,85	0,00
B2	FERIADOS	3,71	0,00
B3	AUXÍLIO - ENFERMIDADE	0,92	0,71
B4	13º SALÁRIO	10,83	8,33
B5	LICENÇA PATERNIDADE	0,07	0,06
B6	FALTAS JUSTIFICADAS	0,72	0,56
B7	DIAS DE CHUVAS	1,55	0,00
B8	AUXÍLIO ACIDENTE DE TRABALHO	0,11	0,09
B9	FÉRIAS GOZADAS	9,18	7,07
B10	SALÁRIO MATERNIDADE	0,03	0,02
B	TOTAL DOS ENCARGOS SOCIAIS QUE RECEBEM INCIDÊNCIA DE A	44,97	16,84
GRUPO C			
C1	AVISO PRÉVIO INDENIZADO	5,60	4,31
C2	AVISO PRÉVIO TRABALHADO	0,13	0,10
C3	FÉRIAS INDENIZADAS	4,40	3,39
C4	DEPÓSITO RESCISÃO SEM JUSTA CAUSA	4,81	3,70
C5	INDENIZAÇÃO ADICIONAL	0,47	0,36
C	TOTAL DOS ENCARGOS SOCIAIS QUE RECEBEM INCIDÊNCIA DE A	15,41	11,86
GRUPO D			
D1	REINCIDÊNCIA DE GRUPO A SOBRE GRUPO B	16,55	6,20
D2	REINCIDÊNCIA DO GRUPO A SOBRE AVISO PRÉVIO TRABALHADO E REINCIDÊNCIA DO FGTS SOBRE AVISO PRÉVIO INDENIZADO	0,50	0,38
D	TOTAL DE REINCIDÊNCIAS DE UM GRUPO SOBRE O OUTRO	17,05	6,58
TOTAL (A+B+C+D)		114,23	72,08

ANEXO V

COMPOSIÇÃO DE BONIFICAÇÃO DE DESPESAS INDIRETAS – BDI

 <p>Prefeitura de Fortaleza</p> <p>SECRETARIA MUNICIPAL DE INFRAESTRUTURA (SEINF) Av. Dep. Paulino Rocha, 1343 • Cajazeiras • CEP 60.864-311 Fortaleza</p>			
<p>OBRA: REORDENAÇÃO URBANA DA AVENIDA BEIRA MAR - COBERTA EM MEMBRANA TENSIONADA NA FEIRINHA DE ARTESANATOS DA BEIRA MAR DE FORTALEZA</p> <p>ENDEREÇO: AVENIDA BEIRA MAR, FORTALEZA - CE</p> <p>ÁREA DE INTERVENÇÃO: 4.122,00 M2</p> <p>COMPOSIÇÃO DE BDI SERVIÇOS</p>			
ITEM	DESCRIÇÃO	SIGLA	ONERADA %
1.0	Administração central	AC	3,00%
2.0	Risco, Seguro e Garantia do Empreendimento	R+S+G	1,77%
2.1	Risco do empreendimento	R	0,97%
2.2	Seguro mais Garantia do empreendimento	S+G	0,80%
3.0	Despesas Financeiras	DF	0,59%
4.0	Lucro	L	6,16%
5.0	Impostos	I	6,65%
5.1	COFINS		3,00%
5.2	PIS		0,65%
5.3	ISS		3,00%
5.4	CPRB (Contribuição Previdenciária sobre Receita Bruta)		
TOTAL			19,85%
<p>FÓRMULA:</p> $BDI = \frac{(1 + AC + S + R + G)(1 + DF)(1 + L)}{(1 - I)} - 1$ <p>OBS: Adotados os parâmetros mínimos para construção de edifícios do Acórdão AC-2622 /13 do TCU</p>			

EDITAL Nº 5114
CONCORRÊNCIA PÚBLICA Nº. 020/2019 – SERVIÇO
PROCESSO ADM. Nº P947210/2019

FL|65

ANEXO VI
MODELO COMPOSIÇÃO DE PREÇOS UNITÁRIOS – CPU



Prefeitura de
Fortaleza

Secretaria Municipal de Infraestrutura (SEINF)
Av. Dep. Paulino Rocha, 1343 • Cajazeiras • CEP 60.864-311 Fortaleza

PLANILHA DE ORÇAMENTO ANALÍTICO - COMPOSIÇÃO DE PREÇOS UNITÁRIOS

DATA BASE:

CÓDIGO CPU		ITEM PLANILHA	DESCRIÇÃO DO SERVIÇO				UNIDADE
CÓDIGO INSUMO	TABELA DE REFERÊNCIA	MÃO DE OBRA	Unid	Coeficiente	Unit (R\$)	Parcial (R\$)	
					SUB-TOTAL (R\$)	-	
					ENCARGOS SOCIAIS (%):	-	
					SUB-TOTAL MÃO-DE-OBRA (R\$)	-	
CÓDIGO INSUMO	TABELA DE REFERÊNCIA	MATERIAL	Unid	Coeficiente	Unit (R\$)	Parcial (R\$)	
					SUB-TOTAL MATERIAL (R\$)	-	
CÓDIGO INSUMO	TABELA DE REFERÊNCIA	EQUIPAMENTOS/FERRAMENTAS	Unid	Coeficiente	Unit (R\$)	Parcial (R\$)	
					SUB-TOTAL EQUIPAMENTOS/FERRAMENTAS (R\$)	-	
CÓDIGO INSUMO	TABELA DE REFERÊNCIA	DIVERSOS OU COMPOSIÇÕES AUXILIARES	Unid	Coeficiente	Unit (R\$)	Parcial (R\$)	
					SUB-TOTAL DIVERSOS/COMPOSIÇÕES AUXILIARES (R\$)	-	
					CUSTO UNITÁRIO (R\$)		
					BDI (%):	-	
					PREÇO UNITÁRIO VENDA (R\$) :		
JUSTIFICATIVA TÉCNICA:							



ANEXO VII
MINUTA DO CONTRATO

CONTRATO Nº _____/2019
PROCESSO ADM. _____/2019

CONTRATO QUE ENTRE SI CELEBRAM O MUNICÍPIO DE FORTALEZA POR INTERMÉDIO DA SECRETARIA MUNICIPAL DA INFRAESTRUTURA - SEINF E A EMPRESA GANHADORA DA LICITAÇÃO (PROCESSO ADMINISTRATIVO Nº _____/2019), ABAIXO QUALIFICADOS, PARA O FIM QUE NELE SE DECLARA.

A Secretaria Municipal da Infraestrutura - SEINF situada(o) na Avenida Deputado Paulino Rocha, nº 1343, Cajazeiras, inscrita no CNPJ sob o nº _____, doravante denominada(o) **CONTRATANTE**, neste ato representada por sua Secretária _____, CPF Nº _____, residente e domiciliada nesta Capital e a empresa _____, com sede na _____, CEP: _____, Fone: _____, inscrita no CPF/CNPJ sob o nº _____, doravante denominada **CONTRATADA**, representada neste ato pelo _____, (nacionalidade), portador da Carteira de Identidade nº _____, e do CPF nº _____, residente e domiciliada(o) em (Município - UF), na _____, têm entre si justa e acordada a celebração do presente contrato, mediante as cláusulas e condições seguintes:

CLÁUSULA PRIMEIRA - DO FUNDAMENTO LEGAL

Fundamenta-se o presente contrato nas disposições contidas na Lei nº 8.666, de 21.06.93, publicada no DOU de 22.06.93, com suas alterações posteriores, e, em especial, nas normas e condições estabelecidas no edital de CONCORRÊNCIA PÚBLICA nº/2019,



cuja licitação está devidamente homologada e adjudicada pela titular da SEINF, com base na proposta de preços da Contratada e nos Anexos do edital, partes integrantes deste termo independente de transcrição.

CLÁUSULA SEGUNDA - DO OBJETO

Este contrato tem como objeto a **CONTRATAÇÃO DE EMPRESA PARA SERVIÇO DE INSTALAÇÃO DE COBERTAS EM MEMBRANA TENSIONADA, COM FORNECIMENTO DE MATERIAL, NA FEIRINHA DE ARTESANATOS DA AVENIDA BEIRA MAR, NO MUNICÍPIO DE FORTALEZA – CE, CONFORME ESPECIFICADO NOS ANEXOS DO EDITAL.**

CLÁUSULA TERCEIRA - DO PRAZO DE VIGÊNCIA

Este contrato terá prazo de vigência de 09 (nove) meses, contados a partir da assinatura do contrato, podendo ser prorrogado, nos termos da legislação vigente.

CLÁUSULA QUARTA - DO REGIME DE EXECUÇÃO

O objeto deste contrato será executado em regime de EMPREITADA POR PREÇO UNITÁRIO.

CLÁUSULA QUINTA - DO VALOR CONTRATUAL

Dá-se a este contrato o preço global de R\$ _____(_____), incluídos os preços unitários e totais constantes da proposta de preços da Contratada.

CLÁUSULA SEXTA - DO RECURSOS FINANCEIROS

As despesas decorrentes deste contrato correrá à conta de dotação consignada do orçamento da SEINF:

- Projeto / Atividade: 27101.15.451.0101.2003.0001; Elemento de Despesa: 44.90.39; - Fontes de Recurso: 0 1.001.0000.00.01, 3 1.001.0000.00.01 e 3 1.920.0000.00.01.

CLÁUSULA SÉTIMA - DO PRAZO DE EXECUÇÃO

O prazo para execução do objeto é de 06 (seis) meses, contados do recebimento da ordem de serviço.



PARÁGRAFO PRIMEIRO - O prazo para início da obra pela Contratada é de até 03 (três) dias úteis contados do recebimento da Ordem de Serviço.

PARÁGRAFO SEGUNDO - Os prazos de início da etapa de execução, de conclusão e de entrega admitem prorrogação, mantidas as demais cláusulas do Contrato e assegurada a manutenção de seu equilíbrio econômico-financeiro, desde que ocorra algum dos seguintes motivos, devidamente autuado em processo:

- a. Alteração do projeto ou de especificações pela Contratante / Interveniente;
- b. Superveniência de fato excepcional ou imprevisível, estranho à vontade das partes, que altere fundamentalmente as condições de execução do Contrato;
- c. Interrupção da execução do Contrato ou diminuição do ritmo de trabalho por ordem e no interesse do Contratante / Interveniente;
- d. Aumento das quantidades inicialmente previstas no Contrato, nos limites permitidos por lei;
- e. Impedimento de execução do Contrato por fato ou ato de terceiro, reconhecido pelo Contratante / Interveniente em documento contemporâneo à sua ocorrência;
- f. Omissão ou atraso de providências a cargo do Contratante / Interveniente, inclusive quanto aos pagamentos previstos de que resulte diretamente impedimento ou retardamento na execução do Contrato, sem prejuízo das sanções legais aplicáveis aos responsáveis.

PARÁGRAFO TERCEIRO - O pedido para a prorrogação de prazo deverá ser feito pela Contratada, por escrito, devidamente justificado, e dirigido à Contratante/Interveniente que, aceitando as razões apresentadas, concederá a prorrogação pretendida. Far-se-á a prorrogação por Termo Aditivo.

PARÁGRAFO QUARTO - Os atrasos ocasionados por motivo de força maior ou caso fortuito, desde que justificados até 02 (dois) dias úteis antes do término do prazo de execução, e aceitos pela CONTRATANTE, não serão considerados como inadimplemento contratual.

PARÁGRAFO QUINTO - Os prazos de execução das etapas das obras e serviços objeto deste Contrato estão delineados no Cronograma Físico-Financeiro do Contratante/Interveniente, que faz parte integrante deste ajuste, como se nele estivesse transcrito.



PARÁGRAFO SEXTO - O Contratante/Interveniente poderá, a seu critério, determinar a execução antecipada de etapas de serviços, obrigando-se a Contratada a realizá-los.

CLÁUSULA OITAVA- DA GARANTIA CONTRATUAL

A Contratada prestará garantia de execução em uma das modalidades previstas no parágrafo primeiro do Art. 56, da Lei nº 8.666/93, correspondente a 5% do preço global, que lhe será devolvida em uma única parcela, quando do recebimento definitivo de que trata a Cláusula Décima Terceira deste Contrato, conforme valor abaixo:

- a. VALOR:.....
- b. MODALIDADE:.....

PARÁGRAFO PRIMEIRO – A CONTRATADA apresentará, após a assinatura do contrato e antes da emissão da Ordem de Serviço, apólices de seguro dos serviços (Seguros de Riscos de Engenharia e de Responsabilidade Civil Geral), em favor da CONTRATANTE, com valor (importância segurada) e prazo de vigência, não inferiores aos deste Contrato.

PARÁGRAFO SEGUNDO – A CONTRATADA fica obrigada a manter a validade de Garantia de Seguro de Riscos de Engenharia e de Responsabilidade Civil Geral até a expedição, pela CONTRATANTE, do Termo de Recebimento Definitivo dos serviços.

PARÁGRAFO TERCEIRO – Acrescido o valor inicial do Contrato e/ou prorrogado o seu prazo, a CONTRATADA apresentará garantia complementar, no mesmo percentual e/ou prazo, no ato da assinatura do correspondente Termo Aditivo.

PARÁGRAFO QUARTO – A garantia prestada visa afiançar o pleno cumprimento, pela CONTRATADA, das obrigações estipuladas neste Contrato:

- a) Ressarcir a CONTRATANTE de quaisquer prejuízos decorrentes de sua rescisão unilateral e injustificada; e
- b) Cobrir multas que vierem a ser aplicadas em decorrência de rescisão contratual ou aplicadas por descumprimento de quaisquer outras obrigações contratuais ou, ainda, cobrir perdas e danos causados à CONTRATANTE.

PARÁGRAFO QUINTO – Ocorrendo a rescisão unilateral e injustificada do Contrato, nos termos ajustados no item precedente, a CONTRATANTE reterá a garantia prestada pela CONTRATADA e, após o competente processo administrativo, para apuração dos danos e prejuízos que sofreu, ressarcir-se-á do valor correspondente apurado, inclusive o pertinente



a quaisquer multas aplicadas. Caso o valor da garantia prestada seja insuficiente para cobrir os danos, os prejuízos e as multas, a diferença será cobrada judicialmente.

PARÁGRAFO SEXTO – Ressalvados os casos previstos no subitem precedente deste Contrato, a garantia será liberada até 60 (sessenta) dias após a data da emissão do “Termo de Recebimento Definitivo dos Serviços”, mediante requerimento da CONTRATADA e, desde que, cumpridas todas as obrigações contratuais.

PARÁGRAFO SÉTIMO – A garantia, quando prestada em dinheiro, respeitadas as demais condições contratuais, será liberada e acrescida do valor correspondente à remuneração do Índice Nacional de Preços ao Consumidor Amplo – IPCA, pro rata tempore, conforme dispõe o §4º, do art.56 da Lei Federal nº 8.666/1993.

PARÁGRAFO OITAVO – Quando for oferecida pela CONTRATADA garantia sob a forma de seguro, a execução do mesmo estará vinculada aos atos praticados pela CONTRATADA, que lhe derem causa, cabendo à FISCALIZAÇÃO providenciar a notificação extrajudicial da CONTRATADA para cumprimento de suas obrigações, no prazo de 48 (quarenta e oito) horas. No caso do não comparecimento da CONTRATADA para o adimplemento de suas obrigações, a notificação extrajudicial deverá ser enviada à seguradora juntamente com o pedido de pagamento da apólice.

PARÁGRAFO NONO – Na garantia deverá estar expresso prazo de validade superior a 90 (noventa) dias do prazo contratual.

PARÁGRAFO DÉCIMO – A não prestação de garantia equivale à recusa injustificada para a contratação, caracterizando descumprimento total da obrigação assumida, ficando o licitante sujeito às penalidades legalmente estabelecidas, inclusive multa.

PARÁGRAFO DÉCIMO PRIMEIRO – Na ocorrência de acréscimo contratual de valor, deverá ser prestada garantia proporcional ao valor acrescido.

PARÁGRAFO DÉCIMO SEGUNDO – O Contratante/Interveniente reserva-se o direito de, a qualquer tempo, exigir a substituição da garantia, nos casos de falência ou recuperação judicial do prestador ou de alienação de bens que possa comprometer a sua solvência.

PARÁGRAFO DÉCIMO TERCEIRO – Caso a garantia venha a ser prestada ou substituída por caução em títulos, fica o Contratante/Interveniente autorizada, expressa e irrevogavelmente, a vender os títulos caucionados, creditando o respectivo montante a seu favor, no caso de descumprimento do presente Contrato pela Contratada.



PARÁGRAFO DÉCIMO QUARTO - A caução em dinheiro ou título da dívida pública, durante a vigência deste Contrato, poderá ser substituída por carta de fiança de instituição bancária, com validade durante todo o período de execução do serviço, compreendidas eventuais prorrogações ou atrasos, perdurando até a data de assinatura do termo de recebimento definitivo dos serviços.

PARÁGRAFO DÉCIMO QUINTO - A liberação da garantia será feita em 90 (noventa) dias após o recebimento definitivo do serviço e, quando tiver sido constituída em dinheiro, o seu valor original será corrigido pela variação do IGPM, entre a data da sua devolução e a data do depósito.

CLÁUSULA NONA- DA FORMA DE PAGAMENTO

Os pagamentos serão efetuados mediante a entrega dos seguintes documentos, que serão retidos pela Contratante:

- a) Nota fiscal /fatura emitida com base nos serviços realizados;
- b) Cópia da folha de pagamento referente exclusivamente aos segurados prestadores de mão de obra de que trata a nota fiscal /fatura, ou folha de pagamento normal com indicações desses segurados;
- c) Cópia autenticada da guia de recolhimento das contribuições incidentes sobre a remuneração dos segurados, de que trata a letra “b” acima devidamente quitada por instituição bancária;
- d) Certidão Conjunta Negativa de Débito, referente à quitação de tributos e contribuições federais, ou equivalente, expedida pela Procuradoria Geral da Fazenda Nacional e Receita Federal do Brasil, apresentando igualdade de CNPJ;
- e) Cópia autenticada da prova de regularidade com as Fazendas Estadual e Municipal;
- f) Cópia autenticada do Certificado de Regularidade de Situação – CRS do FGTS da jurisdição da sede ou filial da Contratada, devendo o mesmo ter igualdade de CNPJ com os demais documentos apresentados;
- g) Prova de inexistência de débitos inadimplidos perante a Justiça do Trabalho, mediante a apresentação de Certidão Negativa, nos termos do Título VII-A da Consolidação das Leis do Trabalho, aprovada pelo Decreto-Lei nº 5.452, de 1º de maio de 1943.



PARÁGRAFO PRIMEIRO – Toda a documentação exigida deverá ser apresentada em original ou por qualquer processo de reprografia, obrigatoriamente autenticada em cartório. Caso esta documentação tenha sido emitida pela internet, só será aceita após a confirmação de sua autenticidade.

PARÁGRAFO SEGUNDO – Os pagamentos serão feitos em parcelas mensais, até o último dia útil do mês subsequente ao da realização dos serviços, com base nos certificados de medições realizados, após as conferências e autorizações, segundo as exigências administrativas em vigor.

PARÁGRAFO TERCEIRO – Somente serão pagos as obras/serviços, efetivamente executadas e materiais, efetivamente aplicados.

PARÁGRAFO QUARTO – Os valores referentes às obras/serviços que forem rejeitados, relativos a uma medição, serão retidos e só serão pagos após a CONTRATADA refazê-los.

PARÁGRAFO QUINTO – Os faturamentos da CONTRATADA deverão se referir aos serviços realizados do primeiro ao último dia de cada mês-calendário e deverão ser apresentados após a aprovação da Medição e Emissão da Nota de Empenho da Despesa.

PARÁGRAFO SEXTO – De conformidade com o que determina a Circular nº 3290, de 05/09/2005, do Banco Central do Brasil, a CONTRATADA deverá informar, no documento hábil de cobrança, o nome completo da pessoa jurídica ou física, o CNPJ ou CPF, nome do Banco, nº da Agência e nº da conta para depósito, pela CONTRATANTE, do crédito a que a CONTRATADA tem direito. Os dados retro mencionados, obrigatoriamente, deverão ser da mesma pessoa física ou jurídica contratada.

PARÁGRAFO SÉTIMO - Respeitadas as condições previstas no Contrato, em caso de atraso de pagamento, motivado pela CONTRATANTE, o valor a ser pago será atualizado financeiramente desde a data prevista para o pagamento até a do efetivo pagamento, tendo como base o Índice Nacional de Preços ao Consumidor Amplo – IPCA, pro rata tempore, mediante a aplicação da seguinte fórmula:

$$AF = [(1 + IPCA/100) N/30 - 1] \times VP,$$

Onde:

AF = Atualização Financeira;

IPCA = Percentual atribuído ao Índice Nacional de Preços ao Consumidor Amplo;

N = Número de dias entre a data prevista para o pagamento e a do efetivo pagamento;

VP = Valor da parcela a ser paga.



PARÁGRAFO OITAVO - É vedada a antecipação de pagamento sem a correspondente contraprestação do serviço, contudo, na hipótese de se verificar a necessidade de algum estorno ou ajuste nas medições subsequentes ao efetivo pagamento, o benefício auferido pela Contratada será deduzido dos créditos que a contratada fizer jus.

PARÁGRAFO NONO – Na eventualidade de antecipação de pagamento incidirá sobre a parcela líquida uma atualização financeira em favor da Secretaria Municipal de Infraestrutura - SEINF, mediante adoção da fórmula e índices tratados acima.

PARÁGRAFO DÉCIMO - Eventuais acertos no boletim de medição a favor da CONTRATANTE, ocorridos após a liquidação do pagamento, serão efetuados nos créditos que a CONTRATADA fizer jus, incidindo sobre a parcela líquida uma atualização financeira em favor da CONTRATANTE, mediante aplicação da fórmula e índices tratados acima.

PARÁGRAFO DÉCIMO PRIMEIRO - A CONTRATANTE fará a retenção, com repasse ao Órgão Arrecadador, de qualquer tributo ou contribuição determinada por legislação específica, sendo que a CONTRATANTE se reserva o direito de efetuá-la ou não nos casos em que for facultativo.

PARÁGRAFO DÉCIMO SEGUNDO - As empresas dispensadas de retenções, deverão entregar a declaração, anexa ao documento de cobrança, a que se refere a IN RFB Nº 1234, de 11 de janeiro de 2012, em duas vias, assinadas pelo representante legal, além de informar sua condição no documento fiscal, inclusive o enquadramento legal, sob pena de se não o fizerem, se sujeitarão à retenção do imposto de renda e das contribuições sobre o valor total do documento fiscal;

PARÁGRAFO DÉCIMO TERCEIRO - O pagamento relativo à última etapa será efetuado após o recebimento definitivo do serviço.

PARÁGRAFO DÉCIMO QUARTO - Considerar-se-á como “data de conclusão das obras/serviços”, para contagem de prazo, a da emissão pela CONTRATANTE do respectivo “Termo de Aceite e Recebimento Definitivo das Obras/Serviços”.

PARÁGRAFO DÉCIMO QUINTO - A CONTRATANTE poderá sustar o pagamento de qualquer fatura apresentada pela CONTRATADA, no todo ou em parte, nos seguintes casos:

- a) Execução defeituosa dos serviços;
- b) Descumprimento de obrigação relacionada com os serviços contratados;



- c) Débitos da CONTRATADA para com a CONTRATANTE, quer proveniente da execução do Contrato decorrente desta licitação, quer de obrigações de outros Contratos;
- d) Não cumprimento de obrigação contratual, hipótese em que o pagamento ficará retido até que a CONTRATADA atenda à cláusula infringida;
- e) Obrigações da CONTRATADA com terceiros que, eventualmente, possam prejudicar a CONTRATANTE; e
- f) Paralisação dos serviços por culpa da CONTRATADA.

PARÁGRAFO DÉCIMO SEXTO - O Contrato se adequará de pronto às condições que vierem a ser baixadas pelo poder Executivo ou Legislativo, no tocante à política econômica brasileira, se delas divergentes.

PARÁGRAFO DÉCIMO SÉTIMO - A PMF no ato de cada pagamento, fará a retenção do Imposto Sobre Serviços de Qualquer Natureza - ISSQN incidente sobre o valor da Nota Fiscal/Fatura, responsabilizando-se pelo recolhimento dos valores efetivamente retidos.

PARÁGRAFO DÉCIMO OITAVO - Só caberá pagamento por serviços acrescidos ou realizados antecipadamente quando previamente autorizados ou determinados por escrito pelo titular do órgão ou entidade licitadora.

PARÁGRAFO DÉCIMO NONO - O pagamento da Administração local deverá ser feito proporcionalmente à execução financeira dos serviços.

PARÁGRAFO VIGÉSIMO - Embora haja ocasiões, como no início de obra, em que se justifique que a razão entre o valor da administração local e o valor global executado na citada ocasião ultrapasse o percentual previsto contratualmente para o item, deverá, no menor tempo possível, ser reestabelecida a aderência da razão entre o acumulado de administração local e o acumulado global aos patamares estabelecidos no contrato.

PARÁGRAFO VIGÉSIMO PRIMEIRO - Quando o desempenho for comprometido por medidas unilaterais da contratada, ou seja, recessos, férias coletivas ou qualquer outra medida que ocasione diminuição injustificada das frentes de serviços, o valor da administração local poderá ser revisto pela equipe de fiscalização.

CLÁUSULA DÉCIMA - DA REVISÃO DE PREÇOS E DO REAJUSTE

Os preços contratuais serão reajustados após 12 (doze) meses, a contar da data de apresentação da proposta de percentual de preços, pela variação de índices setoriais



nacionais, calculados pela Fundação Getúlio Vargas, e publicados na seção de Índices Econômicos da revista “Conjuntura Econômica”, pela fórmula a seguir relacionada:

R= FATOR * V

R = VALOR DO REAJUSTE PROCURADO

V = VALOR CONTRATUAL DOS SERVIÇOS A SEREM REAJUSTADOS

FATOR = $(I-I_0)/I_0$

I = ÍNDICE VIGENTE NA DATA DE REAJUSTE DA PROPOSTA

I₀ = ÍNDICE DO MÊS DA DATA DE APRESENTAÇÃO DA PROPOSTA

REAJUSTES CONTRATUAIS		
ITEM	GRUPO/ SERVIÇO	ÍNDICE SETORIAL
1.	COBERTURA TENSIONADA COM MEMBRANA EM PVC	INCC

Tabela - Índices de Referência para Reajuste do Preços

PARÁGRAFO PRIMEIRO - Os reajustamentos acompanharão o desempenho no índice setorial. Quando o índice obtiver um desempenho crescente será passível de acréscimo, quando obtiver um desempenho decrescente, será passível de decréscimo.

PARÁGRAFO SEGUNDO - A CONTRATADA deverá protocolar a solicitação de reajuste após aniversário da proposta, no prazo limite máximo de 30 (trinta) dias posterior à divulgação do índice de reajustamento.

PARÁGRAFO TERCEIRO - A concessão de reajustamento estará condicionada à solicitação formal do contratado, restando sem direito à atualização pelo novo índice no período descoberto pela solicitação.

PARÁGRAFO QUARTO - Somente ocorrerá este reajuste para as parcelas que ultrapassem o período mencionado e caso o adimplemento da obrigação das parcelas a realizar não estejam atrasadas por culpa da CONTRATADA conforme cronograma físico aprovado pela fiscalização da CONTRATANTE.



PARÁGRAFO QUINTO - Em caso de atraso na execução dos serviços atribuível à CONTRATADA, os PREÇOS contratuais serão reajustados pela fórmula estabelecida no item acima, obedecendo-se os seguintes critérios:

- a) Se os índices aumentarem, prevalecerão aqueles vigentes nas datas em que as etapas dos serviços seriam realizadas de conformidade com o programado no cronograma físico-financeiro; e
- b) Se os índices diminuïrem, prevalecerão aqueles vigentes nas datas em que os serviços forem executados.

PARÁGRAFO SEXTO - No caso de atraso ou não divulgação do índice de reajustamento, o CONTRATANTE pagará à CONTRATADA a importância calculada pela última variação conhecida, liquidando a diferença correspondente tão logo seja divulgado o índice definitivo.

PARÁGRAFO SÉTIMO - Caso o índice estabelecido para reajustamento venha a ser extinto ou de qualquer forma não possa mais ser utilizado, será adotado em substituição o que vier a ser determinado pela legislação então em vigor.

PARÁGRAFO OITAVO - Na ausência de previsão legal quanto ao índice substituto, as partes elegerão novo índice oficial, para reajustamento do preço do valor remanescente.

PARÁGRAFO NONO - O preço estipulado será alterado quando ocorrer acréscimo ou supressão de serviços por conveniência da SEINF, respeitando-se os limites previstos em lei e quando comprovado o desequilíbrio econômico-financeiro do Contrato.

PARÁGRAFO DÉCIMO - A diferença percentual entre o valor global do contrato e o obtido a partir dos custos unitários do orçamento estimado pela administração pública não poderá ser reduzida, em favor do contratado, em decorrência de aditamentos contratuais que modifiquem a composição orçamentária.

CLÁUSULA DÉCIMA PRIMEIRA - DOS ACRÉSCIMOS E /OU SUPRESSÕES

Ao Contratante / Interveniente cabe o direito de promover acréscimos ou supressões que se fizerem necessários no objeto deste contrato, até o limite permitido por lei, mantidas todas as demais condições.

PARÁGRAFO PRIMEIRO - O Contratante reserva-se o direito de, a qualquer tempo, introduzir modificações ou alterações no projeto, plantas e especificações.



PARÁGRAFO SEGUNDO - Caso as alterações e/ou modificações impliquem aumento ou diminuição dos serviços que tenham preços unitários cotados na proposta, o valor respectivo, para efeito de pagamento ou abatimento, será apurado com base nas cotações apresentadas no orçamento.

PARÁGRAFO TERCEIRO - Caso as alterações e/ou modificações não tenham no orçamento da licitante os itens correspondentes com os seus respectivos preços unitários, serão negociados entre contratante e contratado, tendo como limite de remuneração os preços unitários constantes da tabela de preços utilizada pelo Contratante.

PARÁGRAFO QUARTO - Caso haja acréscimo ou diminuição no volume dos serviços, este será objeto de Termo de Aditivo ao Contrato, após o que será efetuado o pagamento, calculado nos termos dos parágrafos segundo e terceiro desta cláusula.

PARÁGRAFO QUINTO - Nenhum acréscimo ou supressão poderá exceder os limites estabelecidos no §1º do art. 65 da Lei nº 8.666/93, salvo o caso de supressão, quando houver acordo celebrado entre os contratantes.

PARÁGRAFO SEXTO - Os aditivos serão discutidos no decorrer das obras, onde a FISCALIZAÇÃO verificará a real necessidade do aditivo. Quando o pleito objetivar acréscimo de serviços, faz-se necessária a confecção, apresentação e juntada à Justificativa Técnica de planilha orçamentária analítica.

CLÁUSULA DÉCIMA SEGUNDA – DOS ADITIVOS

Os aditivos serão discutidos no decorrer das obras, onde a FISCALIZAÇÃO verificará a real necessidade do aditivo.

PARÁGRAFO PRIMEIRO - O pleito do aditivo se inicia com a elaboração da Justificativa Técnica realizada pela FISCALIZAÇÃO.

PARÁGRAFO SEGUNDO - Quando o pleito objetivar acréscimo de serviços, faz-se necessária a confecção, apresentação e juntada à Justificativa Técnica de planilha orçamentária analítica.

PARÁGRAFO TERCEIRO - Em caso de inclusão de itens novos, obedecerão a seguinte ordem de consulta para a definição do preço:

- 1) Tabela de referência com a data base da utilizada pelo contratante na licitação;



2) Tabela de referência atualizada, com retroação à data base da utilizada pelo contratante na licitação, pelos mesmos índices de reajustes previstos no edital;

3) Coleta de preços de mercado, com retroação à data base da utilizada pelo contratante na licitação, pelos mesmos índices de reajustes previstos no edital.

PARÁGRAFO QUARTO - Em qualquer dos casos abordados no item A, será aplicado desconto, da seguinte forma:

1) Inexistindo itens correlatos aos itens novos, será aplicado o desconto médio global da proposta em relação ao orçamento de referência;

2) Existindo itens correlatos aos itens novos, será aplicado o desconto médio dos itens correlatos da proposta em relação aos preços de referência desses itens.

PARÁGRAFO QUINTO - As Justificativas técnicas e seus anexos, caso existam, serão encaminhadas à empresa contratada para a supervisão para análise e comparação com a tabela do SINAPI ou da SEINFRA ou da SEINF, observado o desconto percentual que a empresa ofereceu para a obra em questão. Esta emitirá o devido Parecer Técnico do Aditivo e enviará para SEINF.

CLÁUSULA DÉCIMA TERCEIRA - DAS OBRIGAÇÕES

São Obrigações da contratada:

- I. Executar o objeto em conformidade com as condições deste instrumento.
- II. Manter durante toda a execução contratual, em compatibilidade com as obrigações assumidas, todas as condições de habilitação e qualificação exigidas na licitação.
- III. Aceitar, nas mesmas condições contratuais, os percentuais de acréscimos ou supressões limitadas ao estabelecido no §1º, do art. 65, da Lei Federal nº 8.666/1993, tomando-se por base o valor contratual.
- IV. Responsabilizar-se pelos danos causados diretamente à contratante ou a terceiros, decorrentes da sua culpa ou dolo, quando da execução do objeto, não podendo ser arguido para efeito de exclusão ou redução de sua responsabilidade o fato de a contratante proceder à fiscalização ou acompanhar a execução contratual.
- V. Responder por todas as despesas diretas e indiretas que incidam ou venham a incidir sobre a execução contratual, inclusive as obrigações relativas a salários, previdência social, impostos, encargos sociais e outras providências, respondendo obrigatoriamente pelo fiel cumprimento das leis trabalhistas e específicas de



**EDITAL Nº 5114
CONCORRÊNCIA PÚBLICA Nº. 020/2019 – SERVIÇO
PROCESSO ADM. Nº P947210/2019**

FL|79

acidentes do trabalho e legislação correlata, aplicáveis ao pessoal empregado na execução contratual.

- VI. Prestar imediatamente as informações e os esclarecimentos que venham a ser solicitados pela contratante, salvo quando implicarem em indagações de caráter técnico, hipótese em que serão respondidas no prazo de 24 (vinte e quatro) horas.
- VII. Refazer o serviço que comprovadamente apresente condições de defeito ou em desconformidade com as especificações deste termo, no prazo de 48 (quarenta e oito) horas, contados da sua notificação.
- VIII. Programar-se com a devida antecedência para atender as demandas, até o final do Contrato, para pronto atendimento da Secretaria Municipal da Infraestrutura – SEINF.
- IX. Responsabilizar-se por todas as despesas decorrentes de defeitos ou outros vícios constatados nos serviços.
- X. Responsabilizar-se integralmente pela observância do dispositivo no título II, capítulo V, da CLT, e na Portaria nº 3.460/77, do Ministério do Trabalho, relativos a segurança e higiene do trabalho, bem como a Legislação correlata em vigor a ser exigida.
- XI. Assumir os ônus e responsabilidade pelo recolhimento de todos os tributos federais, estaduais e municipais que incidam ou venham a incidir sobre o objeto deste Contrato.
- XII. Fornecer todo o detalhamento, dimensionamento e memorial de cálculo de todos os elementos construtivos utilizados na instalação de cobertas em membrana tensionada, incluindo ART.

São obrigações da contratante:

- I. Solicitar a execução do objeto à contratada através da emissão de Ordem de Serviço.
- II. Proporcionar à contratada todas as condições necessárias ao pleno cumprimento das obrigações decorrentes do objeto contratual, consoante estabelece a Lei Federal no 8.666/1993 e suas alterações posteriores.
- III. Fiscalizar a execução do objeto contratual, através de sua unidade competente, podendo, em decorrência, solicitar providências da contratada, que atenderá ou justificará de imediato.



- IV. Notificar a contratada de qualquer irregularidade decorrente da execução do objeto contratual.
- V. Efetuar os pagamentos devidos à contratada nas condições estabelecidas neste Termo.
- VI. Aplicar as penalidades previstas em lei e neste instrumento.

CLÁUSULA DÉCIMA QUARTA - DAS MULTAS

Sem prejuízo de outras sanções, ressalvados os casos fortuitos ou de força maior, devidamente, comprovados e aceitos pela CONTRATANTE, à CONTRATADA serão aplicadas as seguintes multas:

- a)** 0,03% (três centésimos por cento) do valor total da nota de empenho, para cada dia de atraso na execução. Decorridos 30 (trinta) dias em atraso o Contratante poderá decidir pela continuidade da multa ou pela rescisão, em razão da inexecução total;
- b)** 0,06% (seis centésimos por cento) por dia sobre o valor do fato ocorrido, para ocorrências de atrasos em qualquer outro prazo previsto neste instrumento, não abrangido pelas demais alíneas;
- c)** 1,0% (um por cento) sobre o valor global atualizado do contrato, quando ocorrer a postergação da execução de serviços, em desacordo com o previsto no cronograma físico-financeiro, sem o consentimento da Contratante;
- d)** 5,0% (cinco por cento) sobre o valor global atualizado do contrato, pela não manutenção das condições de habilitação e qualificação exigidas no instrumento convocatório;
- e)** 10,0% (dez por cento) sobre o valor global do contrato, nas hipóteses de recusa na assinatura, rescisão por inexecução – caracterizando-se quando houver reiterado descumprimento de obrigações assumidas – entrega inferior a 50% (cinquenta por cento) do quantitativo registrado, atraso superior ao prazo limite de trinta dias, estabelecido na alínea “a”, ou os serviços forem prestados fora das especificações constantes do Projeto Básico e da proposta da contratada.

PARÁGRAFO PRIMEIRO - O valor da multa aplicada, após esgotado o prazo recursal, será deduzido da fatura do mês em que a fase, parcela ou etapa dos serviços for efetivamente concluída. Caso o crédito da CONTRATADA junto à CONTRATANTE seja insuficiente para



cobrir a penalidade aplicada, o valor poderá ser cobrado através de competente processo judicial;

PARÁGRAFO SEGUNDO - A CONTRATADA, notificada da multa que lhe foi aplicada, terá o prazo de 5 (cinco) dias úteis, a contar da data da notificação, para interpor recurso junto à CONTRATANTE;

PARÁGRAFO TERCEIRO - A autoridade competente, ouvida a FISCALIZAÇÃO, decidirá pela procedência ou não do recurso;

PARÁGRAFO QUARTO - A devolução do valor pertinente à multa aplicada, face ao provimento do recurso, será corrigido pelo Índice Nacional de Preços ao Consumidor Amplo – IPCA. Em caso de período inferior a um mês, será utilizado, para o cálculo do período fracionado, o critério pro rata tempore, aplicando-se a taxa de remuneração do mês anterior.

PARÁGRAFO QUINTO - A não renovação, tempestivamente, da Garantia de Cumprimento do Contrato ensejará a suspensão de pagamentos até a regularização do respectivo documento, independentemente da aplicação das sanções contratuais.

PARÁGRAFO SEXTO - Da aplicação de multa será a Contratada notificada pelo Contratante/Interveniente, tendo, a partir da notificação, o prazo de 15 (quinze) dias para recolher a importância correspondente na Secretaria Municipal das Finanças de Fortaleza - SEFIN. O pagamento dos Serviços não será efetuado à Contratada se esta deixar de recolher multa que lhe for imposta.

PARÁGRAFO SÉTIMO - A multa aplicada por descumprimento do prazo global será deduzida do pagamento da última parcela e as multas por infrações de prazos parciais serão deduzidas, de imediato, dos valores das prestações a que correspondam.

PARÁGRAFO OITAVO - Os valores resultantes das multas aplicadas por descumprimento de prazos parciais serão devolvidos por ocasião do recebimento definitivo dos serviços, se a Contratada, recuperando os atrasos verificados em fases anteriores do Cronograma Físico, entregar os serviços dentro do prazo global estabelecido.

PARÁGRAFO NONO - Todas as multas serão cobradas cumulativamente e independentemente.

PARÁGRAFO DÉCIMO - Entende-se por motivo de força maior, para efeitos de penalidades e sanções, o ato de inimigo público, guerra, bloqueio, insurreição levantada, epidemias, avalanches, tempestades, raios, enchentes, perturbações civis, explosões ou quaisquer outros acontecimentos semelhantes aos acima enumerados, ou de força equivalente, que



fujam ao controle razoável de qualquer das partes interessadas, que, mesmo diligentemente, não se consiga impedir sua ocorrência, excluída a greve trabalhista por ser direito do trabalhador.

PARÁGRAFO DÉCIMO PRIMEIRO - A Contratada deverá comunicar à Contratante quaisquer danos dos fatos mencionados no parágrafo quinto, dentro do prazo de 02 (dois) dias consecutivos de sua verificação, e apresentar os documentos comprobatórios em até 05 (cinco) dias consecutivos a partir da data da comunicação, sob pena de não serem considerados.

PARÁGRAFO DÉCIMO SEGUNDO - O Contratante, no prazo máximo de até 05 (cinco) dias consecutivos contados do recebimento dos documentos comprobatórios de fato, deverá aceitar ou recusar os motivos alegados, dando, por escrito, as suas razões.

CLÁUSULA DÉCIMA QUINTA - DO RECEBIMENTO DO OBJETO DO CONTRATO

O Objeto contratual deverá ser entregue de forma parcelada, conforme etapas definidas no Cronograma Físico-Financeiro, e devidamente assinado pelo GESTOR do contrato.

PARÁGRAFO PRIMEIRO - A não observância destas condições implicará na não aceitação do objeto sem que caiba qualquer tipo de reclamação e/ou indenização por parte da CONTRATADA.

PARÁGRAFO SEGUNDO - Finalizado o serviço, a Empresa executante solicita por meio de ofício a SEINF, que dará os encaminhamentos devidos, o TRP - Termo de Recebimento Provisório conforme regido no Contrato. Antes da emissão do TRP o serviço é vistoriada com a utilização do "check list" (Registro da qualidade - QUALIFOR).

PARÁGRAFO TERCEIRO - Caso seja detectada alguma não-conformidade até o término estipulado no TRP, deverá ser encaminhado um ofício a Empresa executora, contendo o Relatório de Pendências do TRP a serem corrigidas.

PARÁGRAFO QUARTO - Decorridos 90 (noventa) dias após o término do serviço, para a emissão do TRD - Termo de Recebimento Definitivo, será realizada uma vistoria por uma comissão composta pela SEINF e pela CONTRATADA.



CLÁUSULA DÉCIMA SEXTA - DO INADIMPLEMENTO E SANÇÕES

No caso de inadimplemento da prestação contratual, seja total ou parcial, além da multa estabelecida neste contrato, o Contrato poderá ser rescindido, sujeitando-se, ainda, o contratado, após o devido processo legal, às seguintes penalidades:

- I. Advertência;
- II. Multas;
- III. Suspensão temporária de participação em licitação e impedimento de contratar com a Administração por prazo não superior a 02 (dois) anos;
- IV. Declaração de inidoneidade para licitar ou contratar com a Administração Pública, enquanto perdurarem os motivos determinantes da punição, ou até que seja promovida a reabilitação perante a própria autoridade que aplicou a penalidade, que será concedida sempre que a contratada ressarcir a Administração pelos prejuízos resultantes, e após decorrido o prazo da sanção aplicada com base no inciso anterior.

PARÁGRAFO PRIMEIRO - A multa aplicada após regular processo administrativo, será descontada da garantia prestada pela Contratada.

PARÁGRAFO SEGUNDO - Se a multa for de valor superior ao valor da garantia prestada, além da perda desta, responderá a Contratada pela sua diferença, a qual será descontada dos pagamentos eventualmente devidos pela Administração ou ainda, quando for o caso, cobrada judicialmente.

PARÁGRAFO TERCEIRO - As sanções previstas nos incisos I, III e IV desta cláusula, poderão ser aplicadas cumulativamente com a do inciso II.

PARÁGRAFO QUARTO - As sanções de suspensão e de declaração de inidoneidade para licitar e contratar com o Município de Fortaleza poderão também ser aplicadas às licitantes ou aos profissionais que, em razão dos Contratos firmados com qualquer órgão da Administração Pública Federal, Estadual e Municipal:

- I. tenham sofrido condenação definitiva por praticarem, por meios dolosos, fraude fiscal no recolhimento de quaisquer tributos;
- II. tenham praticado atos ilícitos visando a frustrar os objetivos da licitação;
- III. demonstrem não possuir idoneidade para contratar com a Administração Pública em virtude de atos ilícitos praticados.



PARÁGRAFO QUINTO - Somente após a Contratada ressarcir o Município de Fortaleza pelos prejuízos causados e após decorrido o prazo da suspensão aplicada, é que poderá ser promovida a sua reabilitação perante a própria autoridade que aplicou a sanção.

PARÁGRAFO SEXTO - A declaração de inidoneidade é da competência exclusiva da Titular da Secretaria Municipal da Infraestrutura - SEINF.

CLÁUSULA DÉCIMA SÉTIMA - DA RESCISÃO

A inexecução total ou parcial deste contrato e a ocorrência de quaisquer dos motivos constantes nos Art. 77 e 78 da Lei Federal nº 8.666/1993, será causa para sua rescisão na forma do art. 79 com as consequências previstas no art. 80 do mesmo diploma legal.

PARÁGRAFO PRIMEIRO - Este contrato poderá ser rescindido a qualquer tempo pela CONTRATANTE, mediante aviso prévio de no mínimo 30 (trinta) dias, nos casos das rescisões decorrentes do previsto no inciso XII, do art. 78, da Lei Federal nº 8.666/1993, sem que caiba à CONTRATADA direito à indenização de qualquer espécie.

PARÁGRAFO SEGUNDO - Os casos omissos serão resolvidos pela Administração, de acordo com a legislação aplicável a espécie.

CLÁUSULA DÉCIMA OITAVA - DA FISCALIZAÇÃO

A FISCALIZAÇÃO representará a CONTRATANTE e terá, entre outras, as seguintes atribuições:

- a) Agir e decidir em nome da CONTRATANTE, inclusive, para rejeitar os serviços executados em desacordo com as especificações técnicas ou com imperfeição.
- b) Certificar as Notas Fiscais correspondentes após constatar o fiel cumprimento dos serviços executados, medidos e aceitos.
- c) Transmitir suas ordens e instruções por escrito, salvo em situações de urgência ou emergência, sendo reservado à contratada o direito de solicitar da fiscalização, por escrito, a posterior confirmação de ordens ou instruções verbais recebidas.
- d) Solicitar que a contratada, quando comunicada, afaste o empregado ou contratado que não esteja cumprindo fielmente o presente Contrato.



- e) Aplicar, nos termos contratuais multa (s) à contratada dando-lhe ciência do ato, por escrito, e comunicar ao órgão financeiro da contratante para que proceda a dedução da multa de qualquer crédito da contratada.
- f) Instruir o(s) recurso(s) da contratada no tocante ao pedido de cancelamento de multa(s), quando essa discordar da contratante.

PARÁGRAFO PRIMEIRO - No exercício de suas atribuições fica assegurado à FISCALIZAÇÃO, sem restrições de qualquer natureza, o direito de acesso ao "local de execução dos serviços", bem como a todos os elementos de informações relacionados com as obras/serviços, pela mesma, julgados necessários.

CLÁUSULA DÉCIMA NONA – DA SUBCONTRATAÇÃO

Será admitida a subcontratação do Objeto pela licitante Contratada até o limite de 30% (trinta por cento) do valor total da obra, com base na planilha de custos atualizada, observado o disposto no artigo 72 da Lei 8.666/93.

PARÁGRAFO PRIMEIRO – Não será admitida a subcontratação integral do objeto.

PARÁGRAFO SEGUNDO – A autorização para subcontratação será analisada caso a caso pelo gestor do Contrato e deverá seguir o procedimento disposto na Portaria nº 226/2019 da SEINF, publicada no Diário Oficial do Município de 20 de setembro de 2019.

PARÁGRAFO TERCEIRO – A subcontratação de que trata esta cláusula não exclui a responsabilidade do contratado perante a PREFEITURA MUNICIPAL DE FORTALEZA quanto à qualidade técnica do serviço executado.

PARÁGRAFO QUARTO – Entende-se por subcontratação a transferência, cessão ou terceirização da execução de partes dos serviços contratados à terceiros, sem vínculos contratuais com a Prefeitura de Fortaleza e que não participaram do processo licitatório que deu origem ao contrato.

PARÁGRAFO QUINTO – O pedido de autorização para a subcontratação será encaminhado através de Ofício pela CONTRATADA ao gestor designado do contrato, justificando os motivos da subcontratação, com vistas a obtenção de anuência da Administração, até o limite para a subcontratação previsto no Edital.



PARÁGRAFO SEXTO – A autorização para a subcontratação obedecerá ao seguinte procedimento:

- I. Apresentação da qualificação jurídica, técnica e fiscal da empresa SUBCONTRATADA na forma exigida no Edital, bem como a comprovação de aptidão técnico-operacional em quantidades compatíveis com os serviços subcontratados a serem executados;
- II. Caso a SUBCONTRATADA não possua meios de comprovar o disposto no inciso anterior, a CONTRATADA deverá emitir Termo de Responsabilidade afirmando que a SUBCONTRATADA possui a qualificação técnico-operacional mínima para executar o serviço a ser subcontratado;
- III. A CONTRATADA deverá delimitar a natureza e o escopo do serviço a ser subcontratado bem como a justificativa técnica para a subcontratação;
- IV. A CONTRATADA informará o percentual do serviço subcontratado em relação à totalidade da execução da obra (com base na planilha de custos atualizada do contrato celebrado com a Prefeitura de Fortaleza), respeitado o limite máximo estipulado no Edital, sendo vedada a subcontratação integral do objeto;
- V. A análise do pedido de autorização para subcontratação será feita pelo gestor do Contrato, no prazo máximo de 5 (cinco) dias úteis, contados da data de recebimento do Ofício emitido pela CONTRATADA, juntamente com todas as informações exigidas acima;
- VI. Cumpridas todas as exigências, a Administração emitirá, à título precário, a Autorização para Subcontratação.

PARÁGRAFO SÉTIMO – A CONTRATADA após autorizada a prosseguir com a subcontratação, deverá apresentar cópia do contrato firmado com a SUBCONTRATADA, bem como declaração emitida pelo Responsável Técnico da SUBCONTRATADA que executará os serviços subcontratados de acordo com as especificações técnicas contidas no Edital, projeto básico, projeto executivo ou Termo de Referência.

PARÁGRAFO OITAVO – Cumpridas as exigências do parágrafo anterior, o gestor do Contrato submeterá o processo à apreciação da Direção Superior do Órgão que emitirá o Termo de Anuência de Subcontratação.

PARÁGRAFO NONO – A CONTRATADA continuará ser a responsável exclusiva, perante a Prefeitura de Fortaleza, a Administração e terceiros interessados, pela execução e entrega do objeto contratado.



PARÁGRAFO DÉCIMO – Os contratos de subcontratação celebrados entre a CONTRATADA e a(s) SUBCONTRATADA(S) deverão prever a aquisição de apólice de seguro de riscos de engenharia com vigência mínima equivalente ao prazo de execução do serviço subcontratado, incluindo cláusula com cobertura de danos a terceiros e em valor proporcional ao risco potencial de dano envolvido na execução do serviço subcontratado.

PARÁGRAFO DÉCIMO PRIMEIRO – Caso haja descumprimento de qualquer dos requisitos elencados nos artigos 2º e 3º a Administração poderá revogar a autorização para subcontratação determinando a execução integral do serviço pela CONTRATADA.

PARÁGRAFO DÉCIMO SEGUNDO – A Anotação de Responsabilidade Técnica - ART, tanto das empresas contratadas quanto as subcontratadas deverão observar o disposto nos artigos 29, 30 e 31 da Resolução nº 1.025/2009 do CONFEA e suas alterações bem como qualquer regulamentação específica atinente à subcontratação na forma definida pelo CREA.

I. A substituição e vinculação das ART's deverá ser estritamente observada, conforme o caso, sendo fornecido aos fiscais da Administração a cópia do registro das ART's substituídas e vinculadas.

II. Para cada subcontratação deverão existir duas ART's: uma ART de gestão, direção, supervisão ou coordenação do serviço subcontratado, emitida por profissional da pessoa jurídica CONTRATADA pela Administração e uma ART de obra ou serviço emitida por profissional da pessoa jurídica SUBCONTRATADA, vinculada à ART de gestão, supervisão, direção ou coordenação do profissional da pessoal jurídica contratante.

PARÁGRAFO DÉCIMO TERCEIRO – A subcontratação não exime a CONTRATADA das responsabilidades decorrentes de sinistros respondendo solidariamente à empresa SUBCONTRATADA pelos danos eventualmente causados ao erário público e/ou a terceiros.

CLÁUSULA VIGÉSIMA – DAS MEDIÇÕES

As medições deverão ser elaboradas pela Empresa e serão compostas das seguintes partes:

- a) Capa e contra capa com "check list", conforme modelo a ser previamente acordado;
- b) Planilhas dos serviços previstos, executados e acumulados;
- c) Memória de cálculo da medição;



- d) Relatórios de visita;
- e) Inventário fotográfico;
- f) Relatórios controle tecnológico;
- g) Relatório de Gerenciamento de Resíduos Sólidos; e
- h) Relatório ambiental.

PARÁGRAFO PRIMEIRO - Com o propósito de estabelecer um fluxo constante para um cronograma de pagamentos, desde que os andamentos das obras sigam o ritmo planejado, ficam estipulados os prazos para a tramitação das medições conforme as datas a seguir:

- a) Entrada da medição: Até o dia 05 do mês subsequente ao mês da execução dos serviços;
- b) Conferência e aprovação: Até dia 10 do mês subsequente ao mês da execução dos serviços; e
- c) Envio para pagamento: Até o final do mês subsequente ao mês da execução dos serviços, desde que não haja pendência documental de responsabilidade da Contratada.

PARÁGRAFO SEGUNDO - Quando as datas dos prazos caírem em dias não úteis, fica estabelecido o primeiro dia útil subsequente a data prevista, como sendo o limite para o cumprimento do prazo.

PARÁGRAFO TERCEIRO - Os critérios de medição e pagamentos dos serviços estão descritos nos textos das especificações técnicas. Ressalta-se que nos casos omissos no texto citado, os pagamentos serão feitos pela quantidade efetivamente medida com as unidades constantes na Planilha de Orçamento.

PARÁGRAFO QUARTO - Todos os valores referentes a mão de obra, materiais e todos os insumos necessários para a perfeita execução dos serviços estão inclusos no preço unitário de cada um deles que consta na planilha.

PARÁGRAFO QUINTO - Quando se fizer necessário maiores informações referentes a um determinado serviço, elas constarão no texto das especificações técnicas de cada item.



CLÁUSULA VIGÉSIMA PRIMEIRA - DA PUBLICAÇÃO DO CONTRATO

Até o 5º dia útil do mês seguinte ao da assinatura deste termo, o Contratante providenciará a publicação de resumo no Diário Oficial do Município – DOM e Diário Oficial da União - DOU.

CLÁUSULA VIGÉSIMA SEGUNDA - DAS DESPESAS DO CONTRATO

Constituirá exclusivo da Contratada, o pagamento de tributos, tarifas, emolumentos e despesas decorrentes da formalização deste contrato e da execução de seu objeto.

CLÁUSULA VIGÉSIMA TERCEIRA – DO FORO

Fica eleito o Foro da Cidade de Fortaleza, capital do Estado do Ceará, para dirimir as questões que porventura surgirem durante a execução do presente Contrato.

E, por assim terem justo e combinado o Contrato, ambas as partes firmam o presente termo, com duas testemunhas que também o assinam, em 04 (quatro) vias de igual teor, que serão distribuídas entre Contratante, Interveniente, Fiscalizador e Contratada para os efeitos legais.

Fortaleza-CE, dede 2019

Representante da Contratada

Contratante

Visto da Assessoria Jurídica

Testemunhas com CPF:

1 - _____

2 - _____



EDITAL Nº 5114
CONCORRÊNCIA PÚBLICA Nº. 020/2019 – SERVIÇO
PROCESSO ADM. Nº P947210/2019

FL/90

ANEXO VIII
MODELO MERAMENTE SUGESTIVO DE DECLARAÇÃO PARA MICROEMPRESA E
EMPRESA DE PEQUENO PORTE

DECLARAÇÃO

(nome /razão social) _____,
inscrita no CNPJ nº _____, por intermédio de seu representante legal o(a)
Sr(a) _____, portado(a) da Carteira de
Identidade nº _____ e CPF nº _____, DECLARA, sob as
sanções administrativas cabíveis e sob as penas da lei, ser:

() Microempresa

() Empresa de Pequeno Porte.

() Indicar/detalhar a existência de restrição da documentação exigida para fins de
habilitação (art. 30, § 4º. do Decreto 13.735 de 18 de janeiro de 2016)

Nos termos da legislação vigente, não possuindo nenhum dos impedimentos previstos no §4
do artigo 3º da Lei Complementar nº 123/06.

Fortaleza, _____ de _____ de _____.

(representante legal)



EDITAL Nº 5114
CONCORRÊNCIA PÚBLICA Nº. 020/2019 – SERVIÇO
PROCESSO ADM. Nº P947210/2019

FL/91

ANEXO IX
ATESTADO DE VISITA TÉCNICA

Declaramos que o Representante da empresa _____, visitou a Secretaria Municipal da Infraestrutura da Fortaleza - SEINF para obter maiores informações a respeito das obras objeto do Edital da Concorrência Pública nº _____, conforme exigência.

Fortaleza - Ce, ____ de _____ de 2019

Representante da Empresa

Representante da SEINF

OU

Pela presente declaramos, sob as penalidades da lei, que a Empresa _____ tem pleno conhecimento das condições e peculiaridades inerentes à natureza dos serviços objeto da licitação, **DECLINANDO DA VISITA** prevista no item 04 do Edital, assumindo total responsabilidade por esse fato e que não se utilizará deste para quaisquer questionamentos futuros de aspectos técnicos ou financeiros com a Prefeitura Municipal de Fortaleza.

Atenciosamente,

Fortaleza, _____ de _____ de _____.

(Representante da empresa)



ANEXO X
DECLARAÇÃO DE INEXISTÊNCIA DE EMPREGADO MENOR NO QUADRO DA
EMPRESA

(nome /razão social) _____, inscrita no CNPJ nº _____, por intermédio de seu representante legal o(a) Sr(a) _____, portado(a) da Carteira de Identidade nº _____ e CPF nº _____, DECLARA, sob as sanções administrativas cabíveis e sob as penas da lei, para fins do disposto no inciso XXXIII do artigo 7º da Constituição Federal, bem como do disposto no inciso V do art. 27 da Lei Nº. 8.666, de 21 de junho de 1993, acrescida pela Lei nº. 9.854, de 27 de Outubro de 1999, que não emprega menor de 18 (dezoito) anos em trabalho noturno, perigoso ou insalubre e não emprega menor de 16 (dezesesseis) anos, salvo na condição de aprendiz a partir de 14 (quatorze) anos.

Fortaleza, _____ de _____ de _____.

(representante legal)



ANEXO XI

DECLARAÇÃO DE SUPERVENIÊNCIA DE FATO IMPEDITIVO PARA PARTICIPAÇÃO

(NOME DA EMPRESA), CNPJ/CGC n.º _____, (endereço completo),
sediada _____, declara, sob as penas da Lei, que até a
presente data inexistem fatos impeditivos para sua participação na Concorrência Pública
nº ____/2019, ciente da obrigatoriedade de declarar ocorrências posteriores.

(Local), ____ de _____ de 2019.

(Nome e assinatura do representante da pessoa jurídica)

(Número do CPF e identidade do declarante)

Empresa



ANEXO XII
JUSTIFICATIVA DA NÃO PARTICIPAÇÃO DE COOPERATIVA

O Município de Fortaleza vem por meio deste apresentar justificativa acerca da não participação de Empresas enquadradas na modalidade de Cooperativa no presente procedimento licitatório.

Destacamos, por oportuno, o disposto no Termo de Conciliação Judicial firmado entre a União Federal e o Ministério Público do Trabalho, ocorrido na Ação Civil Pública nº 01082-2002-020-10-00-0, no qual a União Federal se compromete a não mais contratar cooperativas que atuem em atividades como serviços de limpeza, conservação e manutenção de prédios, de equipamentos, de veículos e instalações, dentre outros.

Na mesma linha caminha o entendimento do Tribunal de Contas da União ao autorizar a vedação à participação de cooperativas no certame quando houver subordinação entre os profissionais alocados para a execução dos serviços e a cooperativa (*Acórdão nº 2221/2013 – Plenário, TC 029.289/2009-0, relator Ministro José Múcio Monteiro, 21.8.2013; Acórdão nº 975/2005 – Segunda Câmara; Acórdão nº 1815/2003 – Plenário; Acórdão nº 307/2004 – Plenário que culminaram com a publicação da Súmula nº 281 do TCU*), como é o caso da presente contratação.

Dessa forma, permitir a participação das mesmas representaria desrespeitar o Princípio Constitucional da Eficiência, previsto no Artigo 37 da Constituição Federal de 1988, considerando que todo e qualquer procedimento referente ao contrato, aos aditivos e pagamentos necessitariam obrigatoriamente da assinatura, e consequente anuência, de todos os cooperados dificultando, ou até impossibilitando, a célere execução do objeto pretendido.



ANEXO XIII
JUSTIFICATIVA DA LIMITAÇÃO NO NÚMERO DE CONSÓRCIADOS

O Município de Fortaleza vem por meio deste apresentar justificativa acerca da limitação estabelecida para o número de componentes que fazem parte dos Consórcios participantes do presente procedimento licitatório.

Destaca-se, por oportuno, que não há na legislação vigente dispositivo que vede a restrição ao número de consorciados e, até mesmo, a proibição da participação de consórcios, portanto, a conveniência de admitir, em procedimento licitatório, a participação dos mesmos e a quantidade de componentes, é decisão meramente discricionária da Administração, conforme artigo 51 do Decreto n.º 7.581/2011.

Dessa forma, em cada caso concreto se vislumbra a possibilidade da participação ou não de consórcios e, da mesma forma, a definição da quantidade de componentes existentes nestes, devendo a administração decidir, com base no interesse público e na vantajosidade para a mesma, qual será a formatação do edital.

A decisão desta Secretaria de limitar a 02 (duas) a quantidade de componentes dos Consórcios no presente edital decorreu das análises técnicas prévias à licitação, tendo por base que a permissão indiscriminada de consorciados põe em risco a competitividade do processo, já que um consórcio poderia reunir ilimitadas empresas com experiência profissional para tanto, podendo reduzir drasticamente o número de participantes no certame. A limitação evita, também, o fracionamento excessivo das responsabilidades, favorecendo a eficiência e a qualidade do serviço, e facilitando a fiscalização da contratação pela Administração.

Ressaltamos por fim, que o Tribunal de Contas da União no Acórdão nº 745/2017, bem como, Acórdão nº 1404/2004 já se posicionou sobre o tema informando que ‘não existe ilegalidade no termo de referência com relação a fixação em três o número máximo de empresas participantes em consórcio, uma vez que o dispositivo legal não veda tal fixação.’ Da mesma forma, o Tribunal de Contas do Estado na Representação 706.931 informa que cabe a Administração, através da sua discricionariedade, ‘decidir acerca da melhor forma e condições para o atendimento ao interesse público.’



ANEXO XIV
MODELO DE PROPOSTA DE PREÇOS

À Central de Licitações da Prefeitura Municipal de Fortaleza,
Ref.: Concorrência Pública nº _____/2019

A proposta comercial encontra-se em conformidade com as informações previstas no Edital e seus Anexos.

1. Identificação do licitante:

Razão Social:

CPF/CNPJ:

Endereço completo:

Representante Legal (nome, nacionalidade, estado civil, profissão, RG, CPF, domicílio):

Telefone, celular, fax, e-mail:

Banco do Brasil S/A, agência e nº da conta corrente:

2. Condições Gerais da Proposta:

A presente proposta é válida por _____ (_____) dias, contados da data de sua emissão.

3. Formação do Preço

ITEM	ESPECIFICAÇÃO DO OBJETO	DESCONTO (%)	PREÇO PROPOSTO PELA LICITANTE
1			

4. O prazo de execução dos serviços objeto desta Concorrência será de _____ (_____)

Local e data

Assinatura do representante legal

(Nome e cargo)



ANEXO XV

MODELO DE DECLARAÇÃO DE ELABORAÇÃO INDEPENDENTE DE PROPOSTA

(Identificação da Licitação)

(Identificação completa do representante da licitante). Como representante devidamente constituído de (Identificação completa da licitante), doravante denominado Licitante, para fins do disposto no item (completar) do Edital (identificação do edital) declara sob as penas da lei, em especial o art. 299 do Código Penal Brasileiro, que:

a) A proposta apresentada para participar da (Identificação da Licitação) foi elaborada de maneira independente por este licitante, e o conteúdo da proposta não foi, no todo ou em parte, direta ou indiretamente, informado, discutido ou recebido de qualquer outro participante potencial ou de fato da (Identificação da Licitação), por qualquer meio ou qualquer pessoa;

b) a intenção de apresentar a proposta elaborada para participar da (Identificação da Licitação) não foi informada, discutida ou recebida de qualquer outro participante potencial ou de fato da (Identificação da Licitação), por qualquer meio ou por qualquer pessoa;

c) que não tentou, por qualquer meio ou por qualquer pessoa, influir na decisão de qualquer outro participante potencial ou de fato da (Identificação da Licitação), quanto a participar ou não da referida licitação;

d) que o conteúdo da proposta apresentada para participar da (Identificação da Licitação), não será, no todo ou em parte, direta ou indiretamente, comunicado ou discutido com qualquer outro participante potencial ou de fato da (Identificação da Licitação) antes da adjudicação do objeto da referida licitação;

e) que o conteúdo da proposta apresentada para participar da (Identificação da Licitação) não foi, no todo ou em parte, direta ou indiretamente, informado, discutido ou recebido de qualquer integrante do(a) (órgão licitante) antes da abertura oficial das propostas; e

f) que está plenamente ciente do teor e da extensão desta declaração e que detém plenos poderes e informações para firmá-la.

_____, em _____ de _____ de _____

(Representante legal do licitante, no âmbito da licitação com identificação completa)



ANEXO XVI
MEMORIAL DESCRITIVO

MEMORIAL DESCRITIVO DE ARQUITETURA

**REORDENAÇÃO URBANA DA AV. BEIRA-MAR –
FEIRINHA DE ARTESANATOS E GUARDERIA DE EMBARCAÇÕES**

1. Apresentação



Imagem 01 – Localização da Feira de Artesanatos - Av. Beira Mar. Fonte: Google Earth.

A Av. Beira Mar demonstra-se como área da cidade de grande relevância para o turismo. Considerado o cartão postal de Fortaleza, o calçadão ao longo da Av. Beira Mar foi edificado na faixa de praia que se estende por mais de três quilômetros da orla e abriga importantes equipamentos de grande significado para a população local, como a Feirinha de Artesanato, popularmente conhecida como Feirinha do Náutico, o Mercado dos Peixes, a Colônia de Pescadores da Z-8, entre outros. O espaço público do calçadão abriga uma enorme diversidade de usos: comércios fixos e itinerantes da faixa de praia; passeios

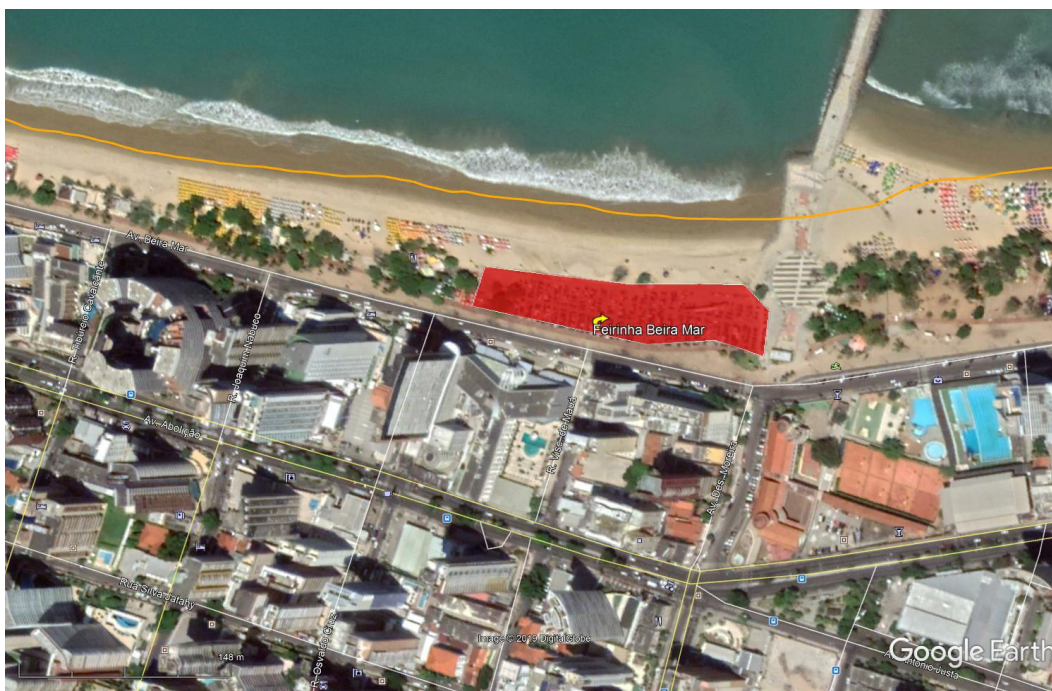

**EDITAL Nº 5114
CONCORRÊNCIA PÚBLICA Nº. 020/2019 – SERVIÇO
PROCESSO ADM. Nº P947210/2019**

FL|99

contemplativos do cenário de praia, prática de esportes e como área de lazer; ponto de partida e de retorno dos pescadores nas suas idas e vindas ao mar; etc.

A intensa diversidade de usos do calçadão, ao longo da Av. Beira Mar, acaba por comungar e incentivar – direta ou indiretamente – o comércio da área lindeira e adjacências. A diversidade de atores sociais com intenções de negócios ou simplesmente de passeio fomenta a concentração e a expansão de oferta de serviços, dos mais diversos. Nos dias atuais, a Av. Beira Mar, juntamente ao corredor comercial consolidado na Av. Monsenhor Tabosa e o Mercado Central são uns dos principais locais de visitaç o e centro de consumo de turistas, destacando-se entre estes a enorme presena de estrangeiros.

Especificamente como parte do objeto deste certame, a Feirinha de Artesanato da Av. Beira Mar possui cerca de 28 anos de exist ncia e   um dos cart es postais da cidade. Trata-se de um dos principais pontos tursticos de Fortaleza, um local para venda de produtos artesanais e regionais conhecido nacionalmente. Ao longo do seu per odo de funcionamento, a feira tem passado por transformaes e reestruturaes impostas pela administrao municipal e pelos  rg os reguladores, tudo com a finalidade de reordenamento urbano e melhorias no atendimento ao principal p blico-alvo que s o os turistas.

Atualmente, a orla urbana de Fortaleza no trecho da Av. Beira Mar passa por um processo de Reordenamento Urbanstico-Arquitet nico. Inserida nesse contexto, a Feirinha de Artesanato dever  passar por uma nova reestruturao para se adequar ao novo desenho proposto pelo projeto, adaptando-se tamb m as necessidades de feirantes e turistas.



Imagem 02 – Perspectiva Nova Feira de Artesanato - Av. Beira Mar. Fonte: COPROJ-SEINF.



EDITAL Nº 5114
CONCORRÊNCIA PÚBLICA Nº. 020/2019 – SERVIÇO
PROCESSO ADM. Nº P947210/2019

FL|100

Outro ponto importante a salientar é que a Enseada do Mucuripe, parte integrante da orla da Av. Beira Mar, é um reduto de pescadores e local de guarda de embarcações utilizadas para a pesca, esportes náuticos e passeios. Atendendo um anseio dos pescadores locais e dos demais usuários, o projeto de Reordenamento Urbano prevê a construção, em 03 (três) locais distintos, de um sistema de apoio e guarderia de material para as embarcações.



Imagem 03 – Localização das Guarderias de Embarcações - Av. Beira Mar. Fonte: Google Maps.



EDITAL Nº 5114
CONCORRÊNCIA PÚBLICA Nº. 020/2019 – SERVIÇO
PROCESSO ADM. Nº P947210/2019

FL|101

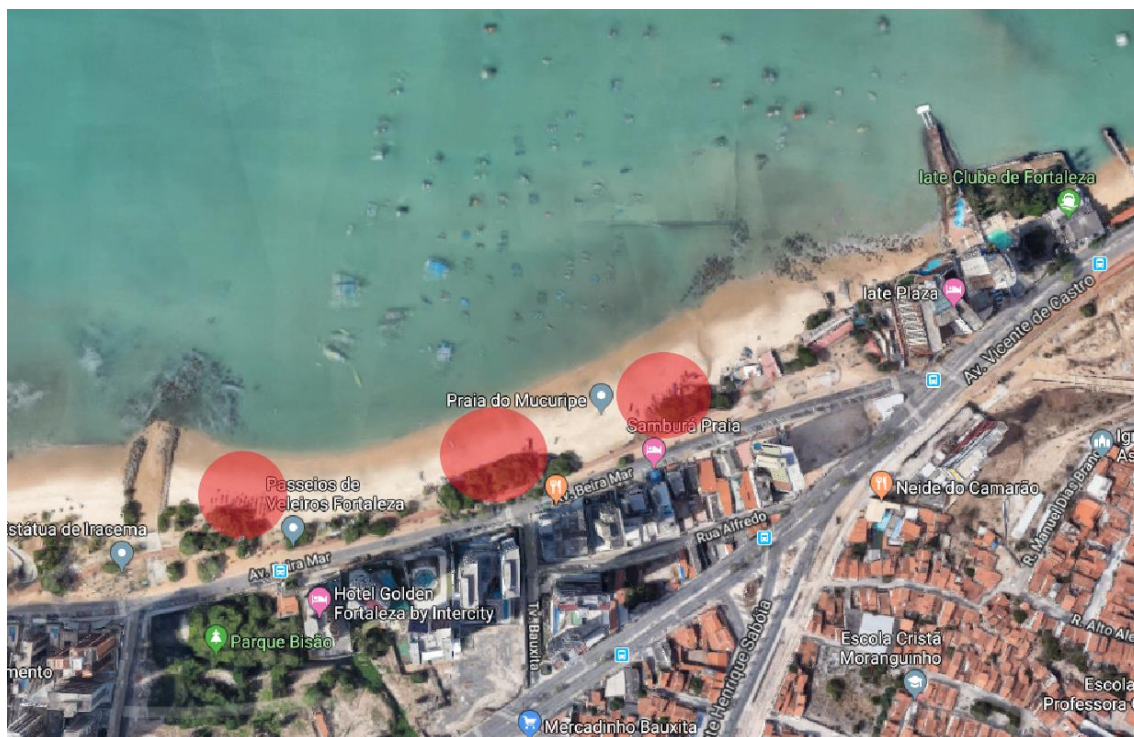

Imagem 04 – Perspectiva das Guarderias de Embarcações - Av. Beira Mar. Fonte: COPROJ-SEINF.

2. Caracterização da situação existente

Atualmente, a Feirinha de Artesanatos possui estrutura montável e desmontável, porém o material de cada box, apesar de desmontado, permanece no local de funcionamento da feira, deixando a paisagem, que é cartão postal de Fortaleza, com aparência de depredada ou descuidada. A feira funciona, hoje em dia, a partir do final da tarde até a noite, ficando o local da mesma, o restante do dia, na situação da foto abaixo.



Imagem 05 – Atual situação do local da feirinha durante o dia. Fonte: Google Street View.



Na área entre o Mercado do Peixes (proximidades do cruzamento com a Av. Vicente de Castro) e a Estátua de Iracema (proximidades do cruzamento com a Rua Tereza Hinko) o uso é predominantemente náutico (pescadores, esportes náuticos e passeios turísticos de barco), porém da mesma forma que a Feirinha, esse uso ocorre de forma desordenada. Estão dispostos, hoje, materiais e embarcações espalhadas pela faixa de praia de qualquer maneira.

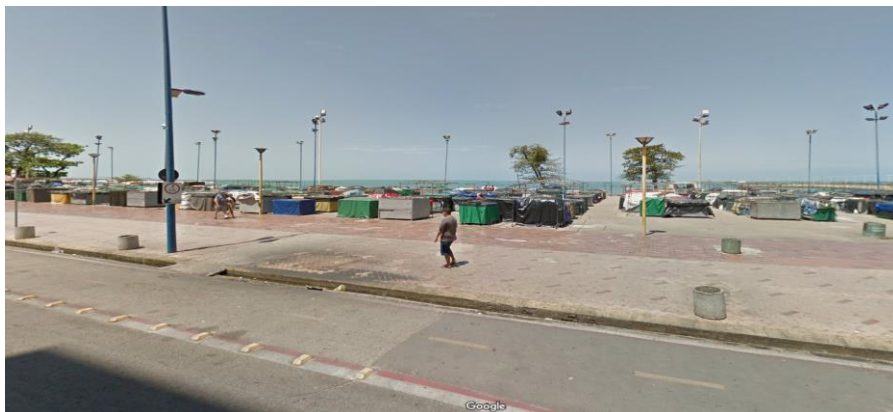

Imagem 06 – Atual situação da área de uso predominantemente náutico. Fonte: Google Street View.

3. Justificativa

Com o projeto de Reordenação da Av. Beira-Mar, surgiu a necessidade de se criar estruturas que acomodassem os equipamentos e os usos existentes ao longo da orla. Para a Feirinha de Artesanatos a solução foi criar uma edificação fixa que acomodasse dos todos os feirantes. Foi criada também uma cobertura com estrutura tensionada para melhoramento do microclima e sombreamento parcial dos corredores entre as edificações, desse modo, a feira poderá funcionar durante todo o dia o que beneficiará a economia local e trará maior comodidade aos turistas.

Quanto à área das embarcações, para melhor ordenamento, serão feitas estruturas de apoio com armários para guarderia dos equipamentos das embarcações e seus usuários.

4. Descrição

4.1. Feirinha de Artesanatos

Por se tratar de uma área bastante turística e cartão-postal da cidade, a intenção foi fazer algo que remetesse a cultura local e causasse grande impacto visual. Para esse objetivo foi escolhida uma cobertura em estrutura tensionada que remete às velas presentes no Mucuripe de nossos jangadeiros locais. Essa estrutura possibilita um melhoramento no



EDITAL Nº 5114
CONCORRÊNCIA PÚBLICA Nº. 020/2019 – SERVIÇO
PROCESSO ADM. Nº P947210/2019

FL|103

conforto térmico durante o dia, permitindo o funcionamento da feirinha também nesse horário. Outro elemento bastante utilizado foi o cobogó, que é um elemento tipicamente brasileiro, de origem nordestina, e apesar de ser um elemento de vedação, ele também é vazado, proporcionando iluminação e ventilação natural.



Imagem 07 – Perspectiva da Feirinha de Artesanatos. Fonte: COPROJ-SEINF.

A Feirinha de Artesanatos é composta de 37 blocos com 8 tipologias diferentes (A à H). Ao todo são 700 boxes distribuídos entre os blocos. São 7.938,97 m² de área de intervenção e 2.885,56 m² de área construída.



EDITAL Nº 5114
CONCORRÊNCIA PÚBLICA Nº. 020/2019 – SERVIÇO
PROCESSO ADM. Nº P947210/2019

FL|104



Imagem 08 – Planta de Tipologia dos Quiosques. Fonte: COPROJ-SEINF.

Dentro de cada tipologia existe uma pequena variação, pois alguns blocos tem um centro de medição e outros não. Além disso, há também uma alternância nas alturas dos pilares para dar forma e sensação de movimento à estrutura tensionada.

As edificações dos quiosques são feitas de alvenaria com cobogós na parte central e platibanda escondendo a estrutura do telhado em fibrocimento. Existe uma porta de enrolar para fazer o fechamento dos boxes quando não estiverem funcionando, essa porta é de alumínio com pintura automotiva e fica dentro de uma caixa protetora que faz uma testeira na parte frontal para que possam ser adesivados os numerais de cada box. Acima da porta de enrolar está um pergolado de madeira sintética criando um sombreamento mais próximo dos boxes. Nas fachadas existem também um barrote de madeira sintética fazendo um acabamento na frente dos cobogós.

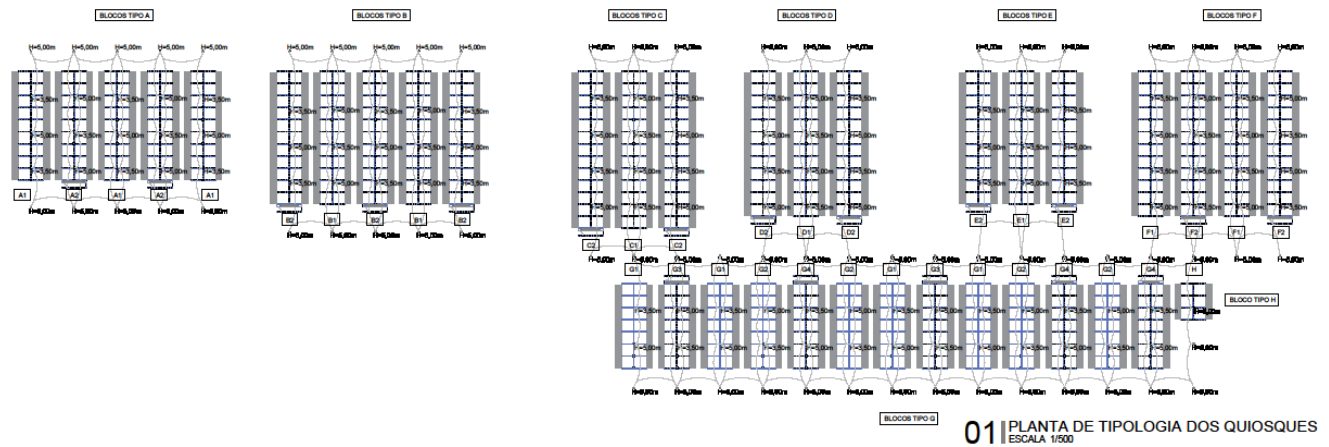

Imagem 09 – Fachada do bloco tipo A1 (bloco sem centro de medição). Fonte: COPROJ-SEINF.

EDITAL Nº 5114
CONCORRÊNCIA PÚBLICA Nº. 020/2019 – SERVIÇO
PROCESSO ADM. Nº P947210/2019

FL105

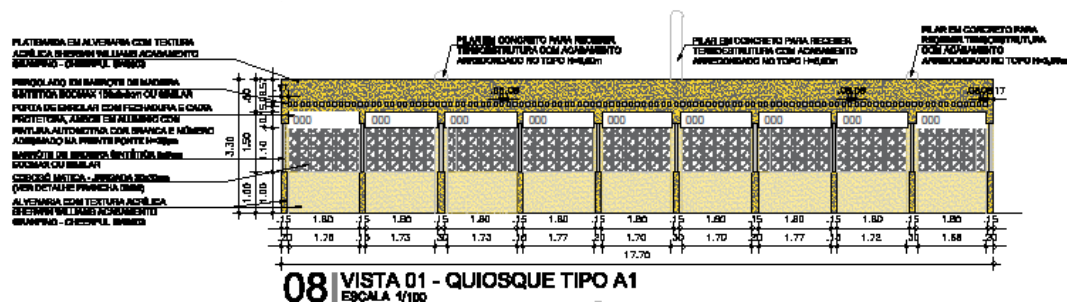

Imagem 10 – Corte transversal blocos tipo A. Fonte: COPROJ-SEINF.



Imagem 11 - Perspectiva da Feirinha de Artesanatos. Fonte: COPROJ-SEINF.

Para a estrutura tensionada são usadas lonas com esticadores (cabos de aço). Os pilares de sustentação dessa estrutura são de concreto e estão localizados tanto fora da edificação dos quiosques, quanto passando por dentro da mesma, fazendo uma alternância de alturas de um bloco para o outro.

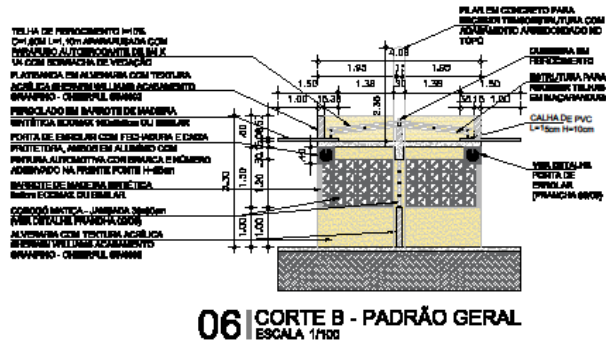
EDITAL Nº 5114
CONCORRÊNCIA PÚBLICA Nº. 020/2019 – SERVIÇO
PROCESSO ADM. Nº P947210/2019

FL|106



Imagem 12 – Vista lateral da estrutura tensionada acima das edificações (blocos tipo A).
Fonte: COPROJ-SEINF.

A noite haverá uma iluminação cênica direcionada para as lonas, essa iluminação será feita com refletores RGB (várias cores), refletindo a cor desejada na estrutura tensionada.



Imagem 13 - Perspectiva da Feirinha de Artesanatos a noite: com refletores fazendo iluminação cênica voltada para as lonas – na imagem sugestão para o mês de outubro (campanha outubro rosa de prevenção ao câncer de mama). Fonte: COPROJ-SEINF.

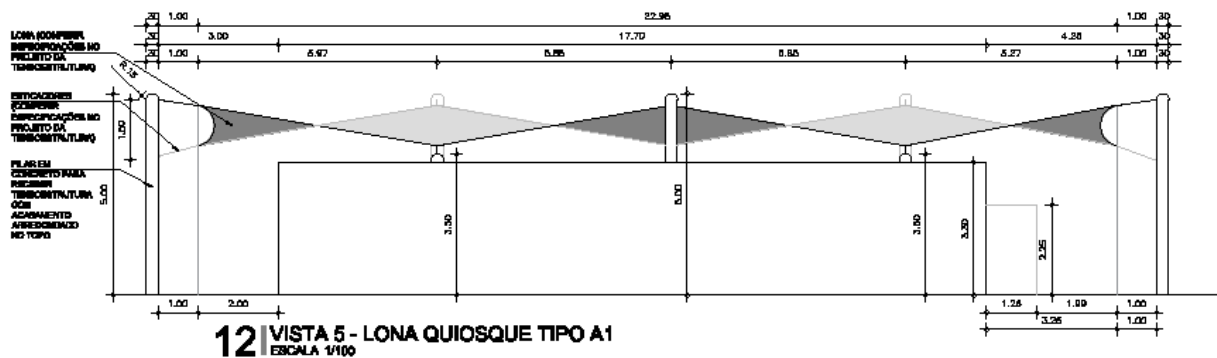

4.2. Guarderias de Embarcações

Para a área de uso predominantemente náutico (entre o Mercado dos Peixes e a Estátua de Iracema) foi decidido criar um apoio aos navegantes, onde os mesmos pudessem guardar seus materiais e organizar melhor o espaço que utilizam. Serão feitas estruturas de pergolados de madeira sobre plataforma de madeira sintética com escaninhos (armários) metálicos revestidos de fibra de vidro (para proteção contra maresia). Foram escolhidos três locais para essas estruturas. Ao todo serão 18 barracões (pergolados) com 32 escaninhos, cada, sendo 572 unidades de escaninhos. A área de coberta de todos os barracões somam 886,50 m².



Imagem 14 – Localização dos barracões (pergolados). Fonte: COPROJ-SEINF.



Imagem 15 – Perspectiva dos barracões (pergolados). Fonte: COPROJ-SEINF.

EDITAL Nº 5114
CONCORRÊNCIA PÚBLICA Nº. 020/2019 – SERVIÇO
PROCESSO ADM. Nº P947210/2019

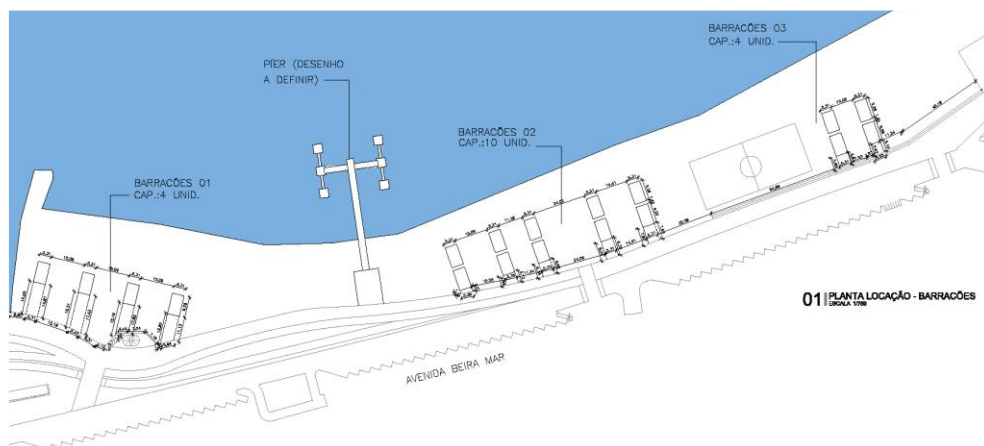
FL|108

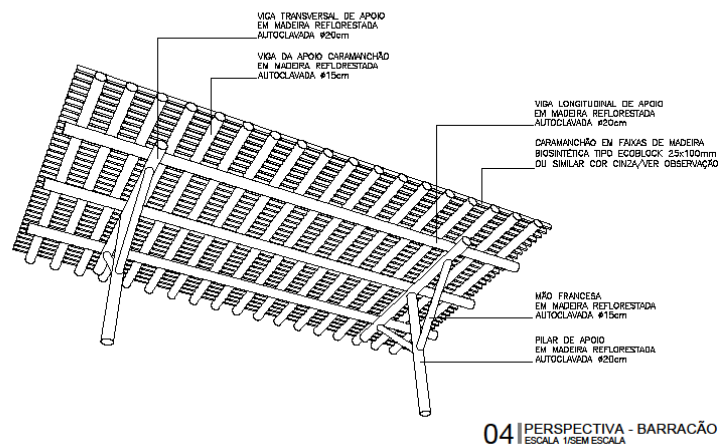

Imagem 16 – Vistas dos barracões (pergolados) com deck e escaninhos. Fonte: COPROJ-SEINF.



Imagem 17 – Vistas dos barracões (pergolados) com deck e escaninhos. Fonte: COPROJ-SEINF.

Autoria: Arquiteta Marina Nottingham – COPROJ-SEINF.

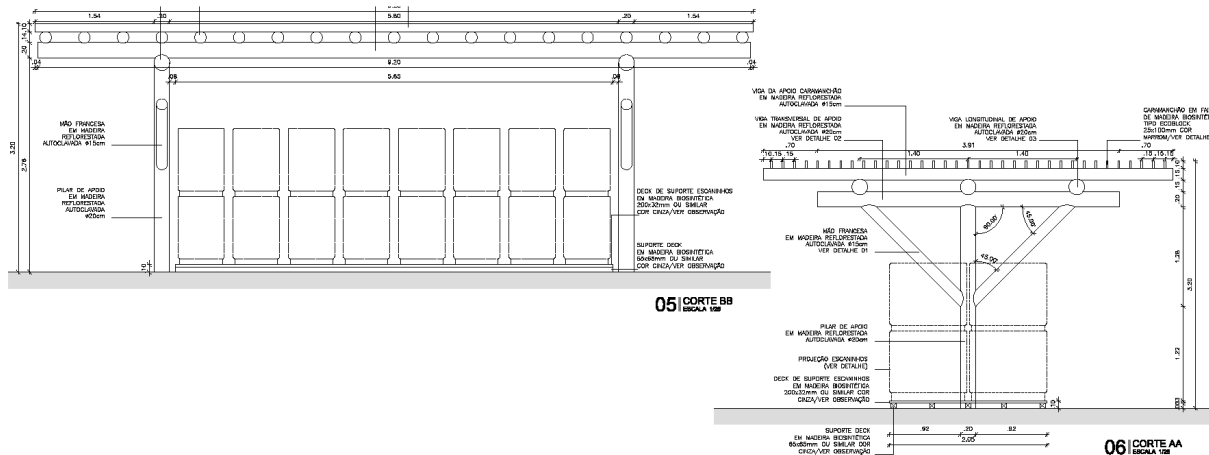
EDITAL Nº 5114
CONCORRÊNCIA PÚBLICA Nº. 020/2019 – SERVIÇO
PROCESSO ADM. Nº P947210/2019

FL|109

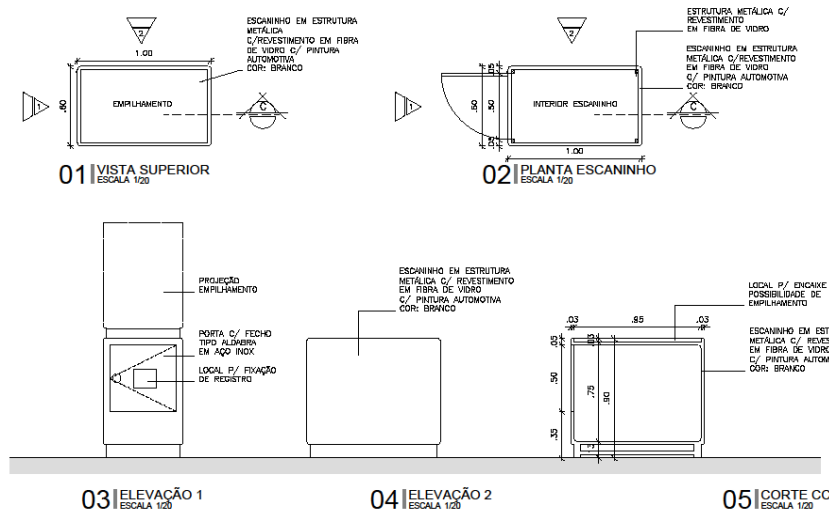
ANEXO XVII
PEÇAS GRÁFICAS

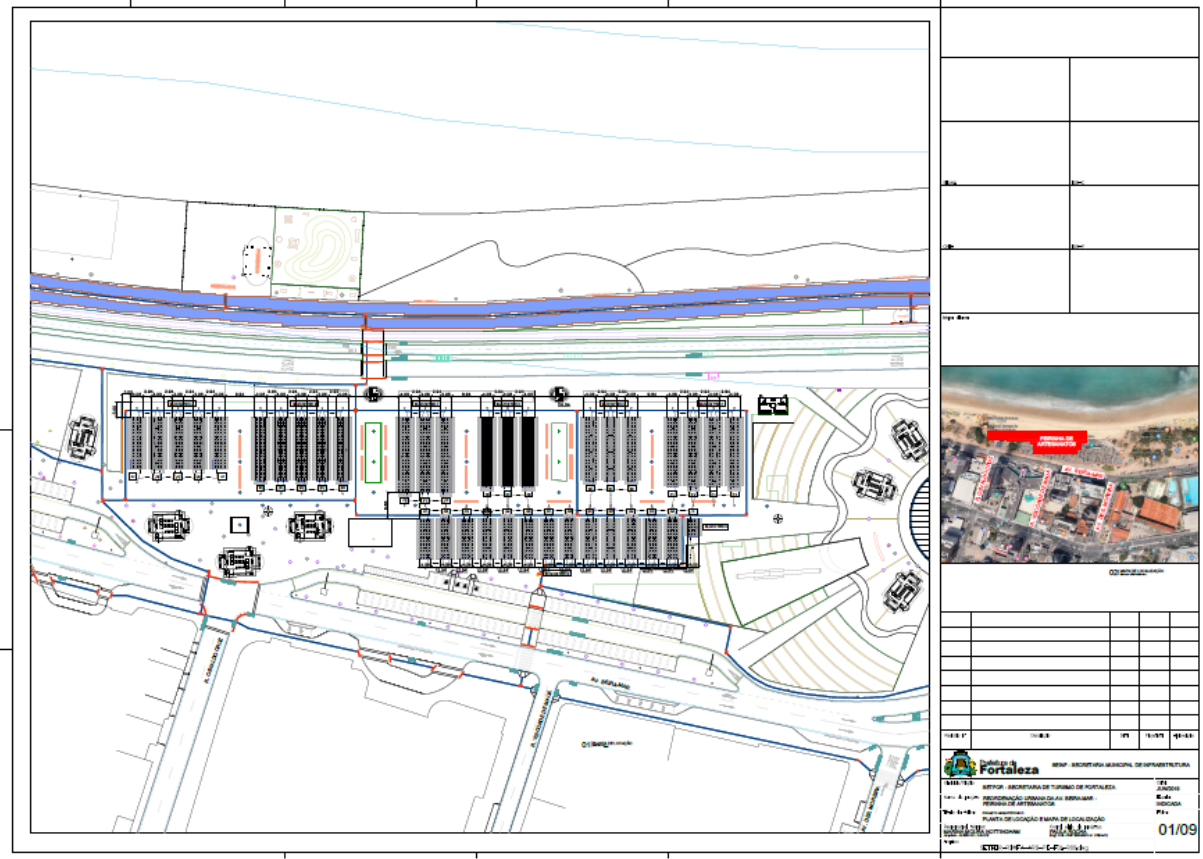

EDITAL Nº 5114
CONCORRÊNCIA PÚBLICA Nº. 020/2019 – SERVIÇO
PROCESSO ADM. Nº P947210/2019

FL111

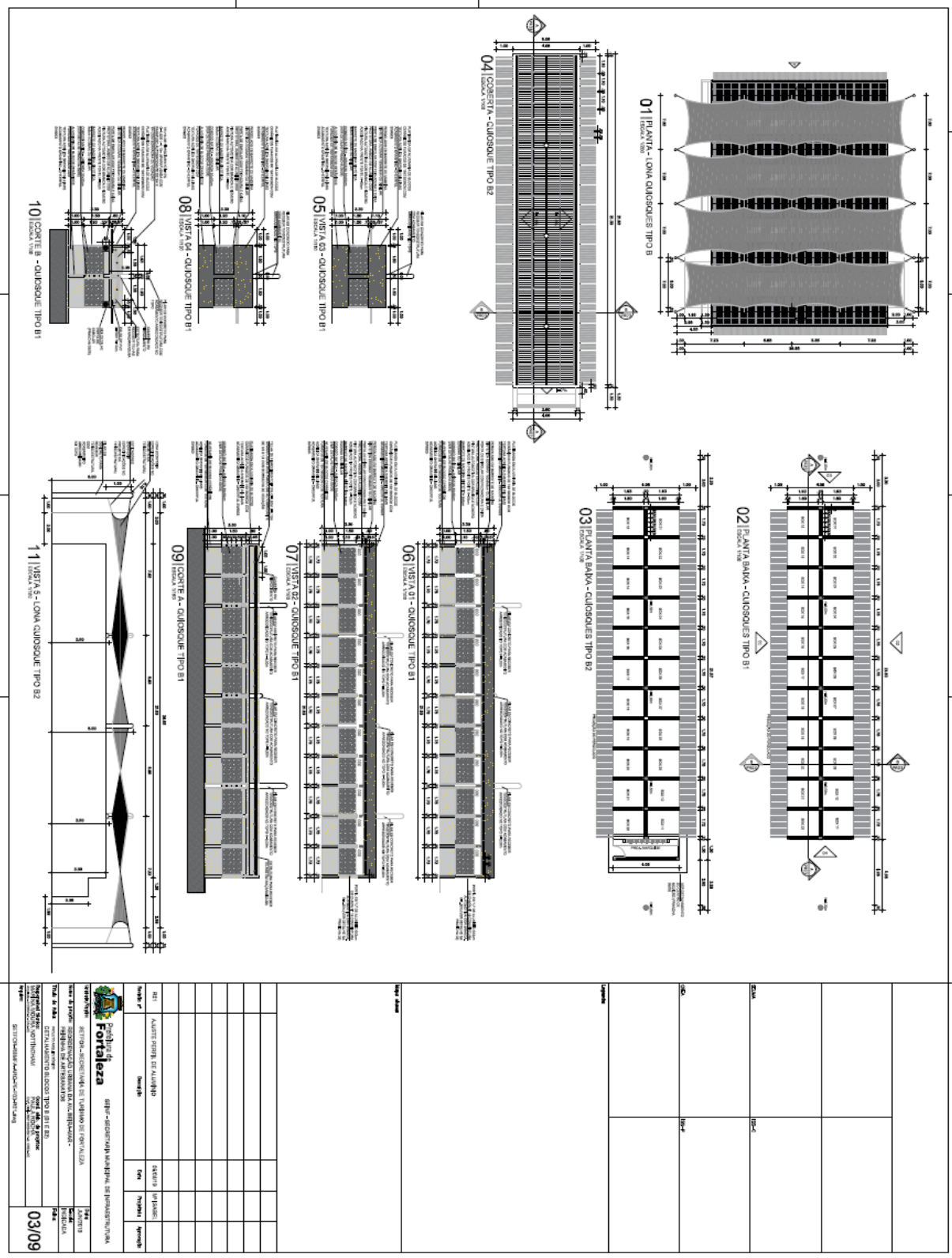

**EDITAL Nº 5114
CONCORRÊNCIA PÚBLICA Nº. 020/2019 – SERVIÇO
PROCESSO ADM. Nº P947210/2019**

FL112

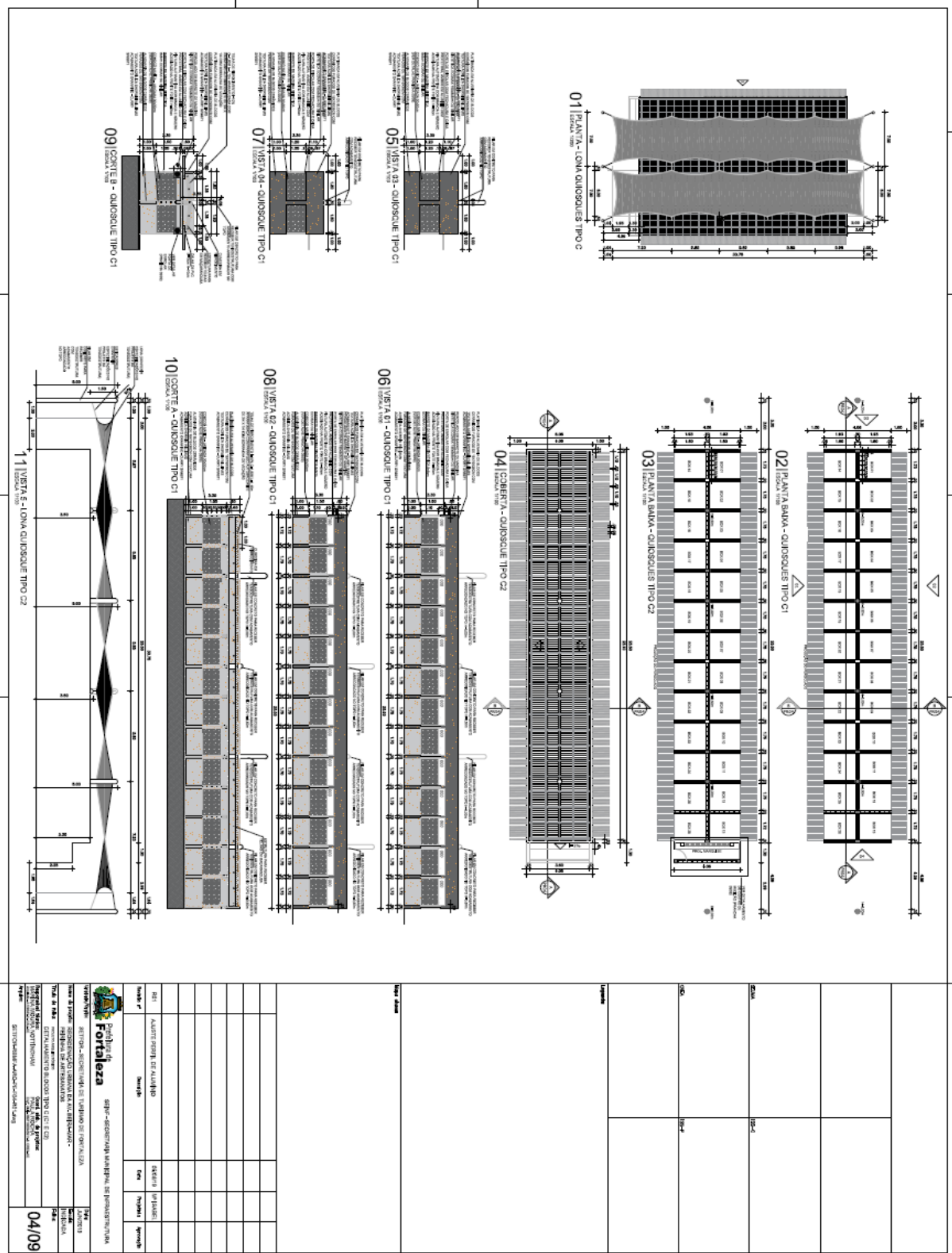

 <p>Prefeitura de Fortaleza SISTEMA DE LICITAÇÃO ELETRÔNICA</p>		<p>04/09</p>	
<p>Objeto: SERVIÇO DE MANUTENÇÃO E REPARAÇÃO DE OBRAS DE RECONSTRUÇÃO DE ESCOLAS DA REDE MUNICIPAL DE EDUCAÇÃO INFANTIL DA PREFEITURA DE FORTALEZA.</p>	<p>Modalidade: ABERTO PARA TODOS</p>	<p>Forma de Pagamento: À VISTA</p>	<p>Forma de Arrecadação: INDEVIDUAL</p>
<p>Data de Abertura: 04/09/2019</p>	<p>Data de Encerramento: 04/09/2019</p>	<p>Data de Assinatura: 04/09/2019</p>	<p>Data de Encerramento: 04/09/2019</p>
<p>Local de Realização: SALA DE LICITAÇÃO ELETRÔNICA</p>	<p>Endereço: RUA DO ROSÁRIO, 77 - CENTRO - ED. COMTE. VITAL ROLIM - SOBRELHOJA E TERRAÇO - CEP 60.055-090 - FORTALEZA - CE.</p>	<p>Telefone: (85) 3452-3483</p>	<p>Fax: (85) 3252-1630</p>

EDITAL Nº 5114
CONCORRÊNCIA PÚBLICA Nº. 020/2019 – SERVIÇO
PROCESSO ADM. Nº P947210/2019

FL113

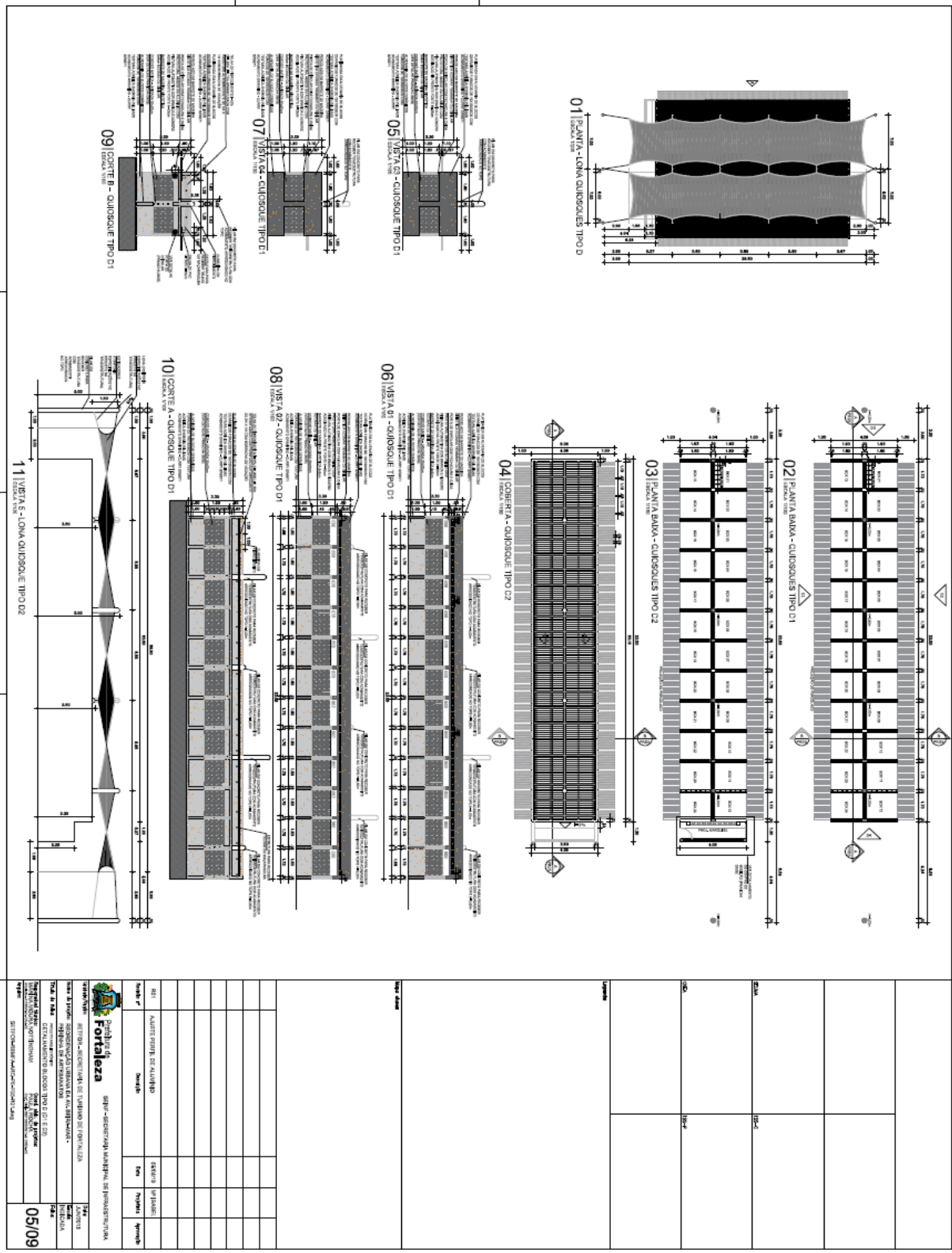

<p>Prefeitura de Fortaleza - Prefeitura Municipal de Fortaleza</p> <p>SECRETARIA MUNICIPAL DE LICITAÇÕES</p> <p>AV. DA PRAIA, 1302 - JARDIM DE ALVARO ALBUQUERQUE - FORTALEZA - CE - 60130-100</p> <p>TELEFONE: (85) 3452-3483 - FAX: (85) 3252-1630</p> <p>WWW.FORTALEZA.CE.GOV.BR</p>		<p>05/09</p>	
<p>TIPO DE SERVIÇO</p> <p>RETI</p> <p>RETI - ALBERTO PEREIRA DE ALMEIDA</p>	<p>EMPRESA</p> <p>RETI - ALBERTO PEREIRA DE ALMEIDA</p>	<p>ENDEREÇO</p> <p>RETI - ALBERTO PEREIRA DE ALMEIDA</p>	<p>CNPJ</p> <p>RETI - ALBERTO PEREIRA DE ALMEIDA</p>
<p>INSCRIÇÃO ESTADUAL</p> <p>RETI - ALBERTO PEREIRA DE ALMEIDA</p>	<p>INSCRIÇÃO MUNICIPAL</p> <p>RETI - ALBERTO PEREIRA DE ALMEIDA</p>	<p>INSCRIÇÃO FEDERAL</p> <p>RETI - ALBERTO PEREIRA DE ALMEIDA</p>	<p>INSCRIÇÃO DE OUTROS PAÍSES</p> <p>RETI - ALBERTO PEREIRA DE ALMEIDA</p>
<p>INSCRIÇÃO DE OUTROS PAÍSES</p> <p>RETI - ALBERTO PEREIRA DE ALMEIDA</p>	<p>INSCRIÇÃO DE OUTROS PAÍSES</p> <p>RETI - ALBERTO PEREIRA DE ALMEIDA</p>	<p>INSCRIÇÃO DE OUTROS PAÍSES</p> <p>RETI - ALBERTO PEREIRA DE ALMEIDA</p>	<p>INSCRIÇÃO DE OUTROS PAÍSES</p> <p>RETI - ALBERTO PEREIRA DE ALMEIDA</p>

EDITAL Nº 5114
CONCORRÊNCIA PÚBLICA Nº. 020/2019 – SERVIÇO
PROCESSO ADM. Nº P947210/2019

FL119

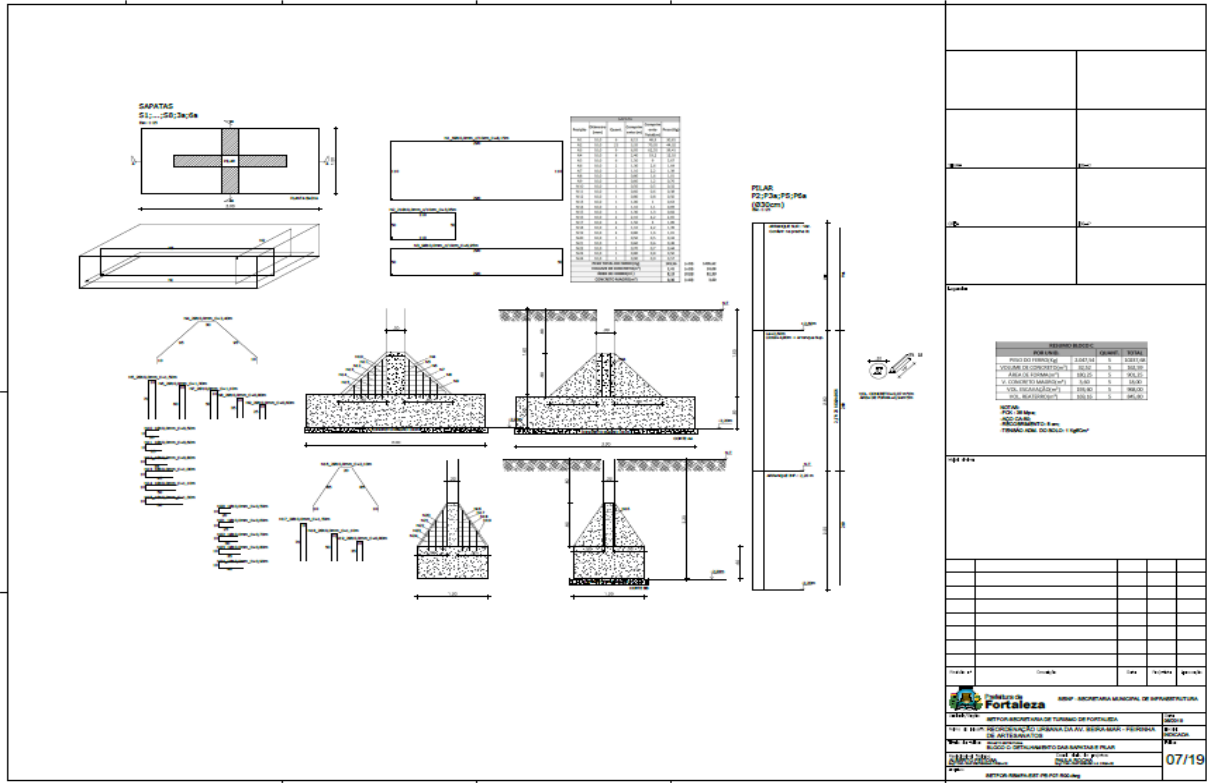

EDITAL Nº 5114
CONCORRÊNCIA PÚBLICA Nº. 020/2019 – SERVIÇO
PROCESSO ADM. Nº P947210/2019

FL|121

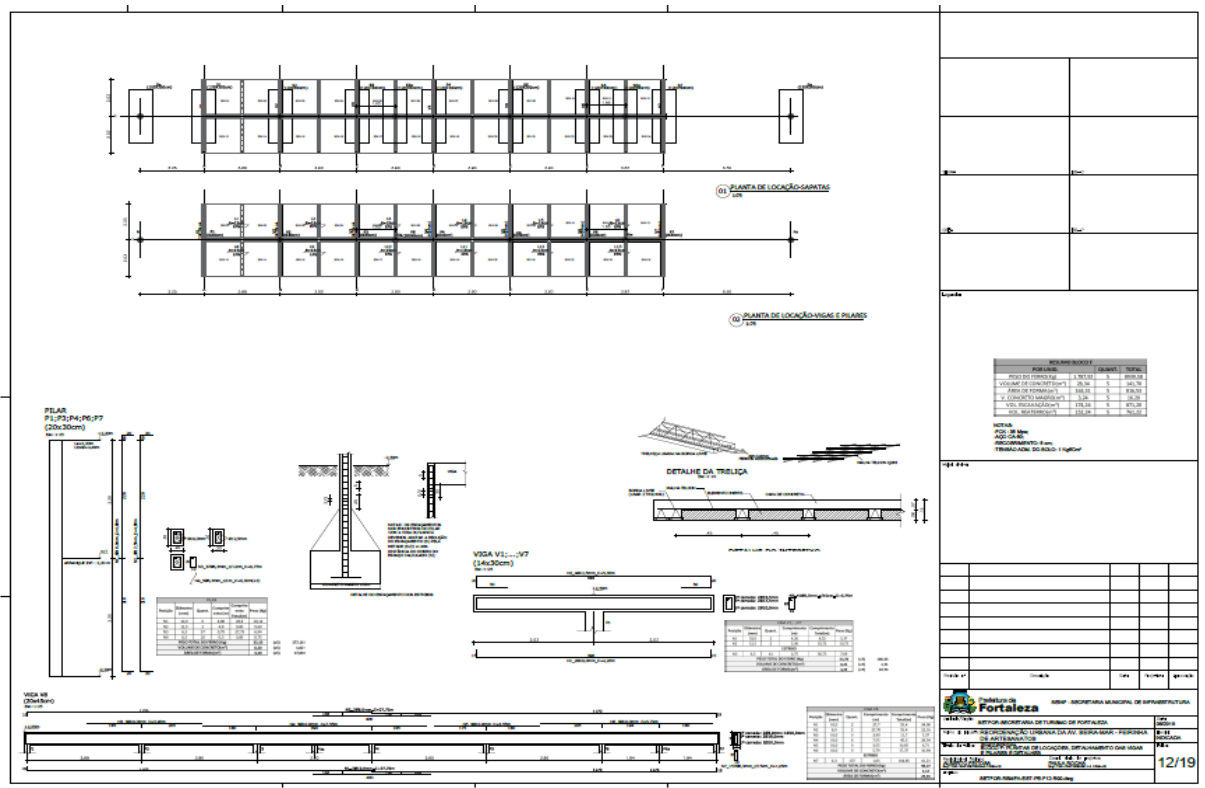
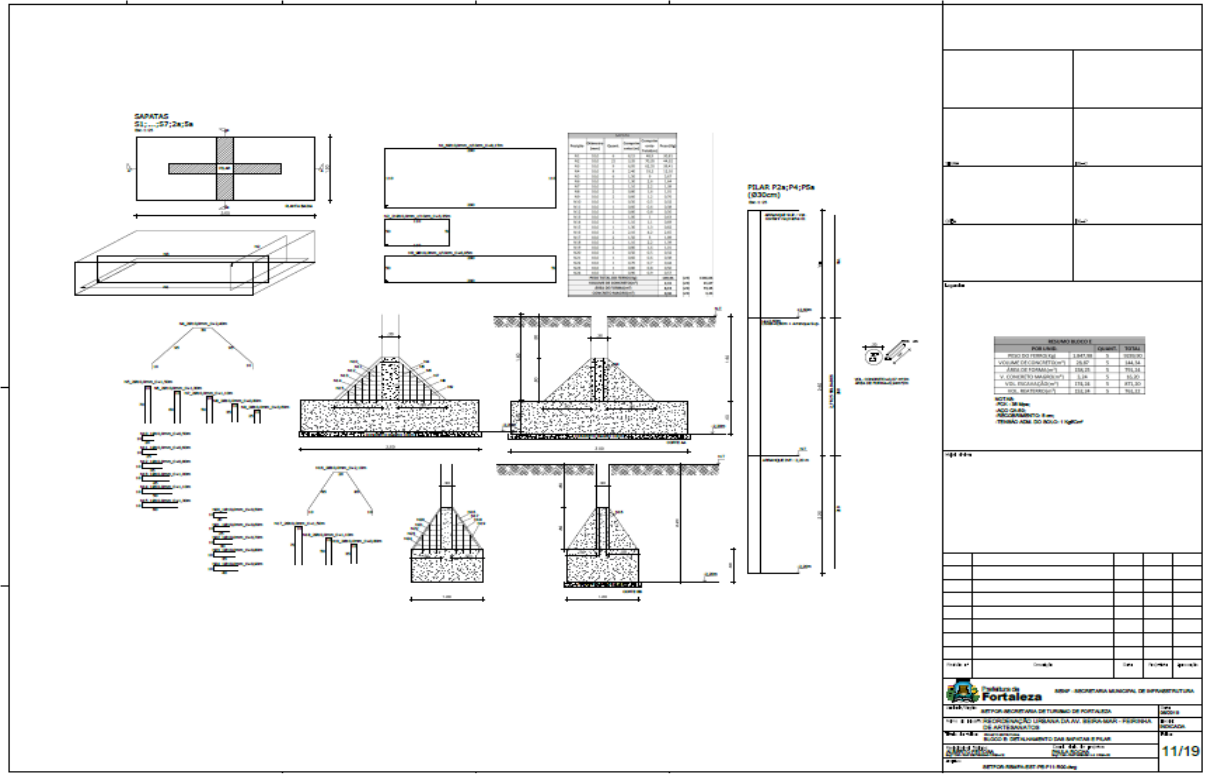

EDITAL Nº 5114
CONCORRÊNCIA PÚBLICA Nº. 020/2019 – SERVIÇO
PROCESSO ADM. Nº P947210/2019

FL|123

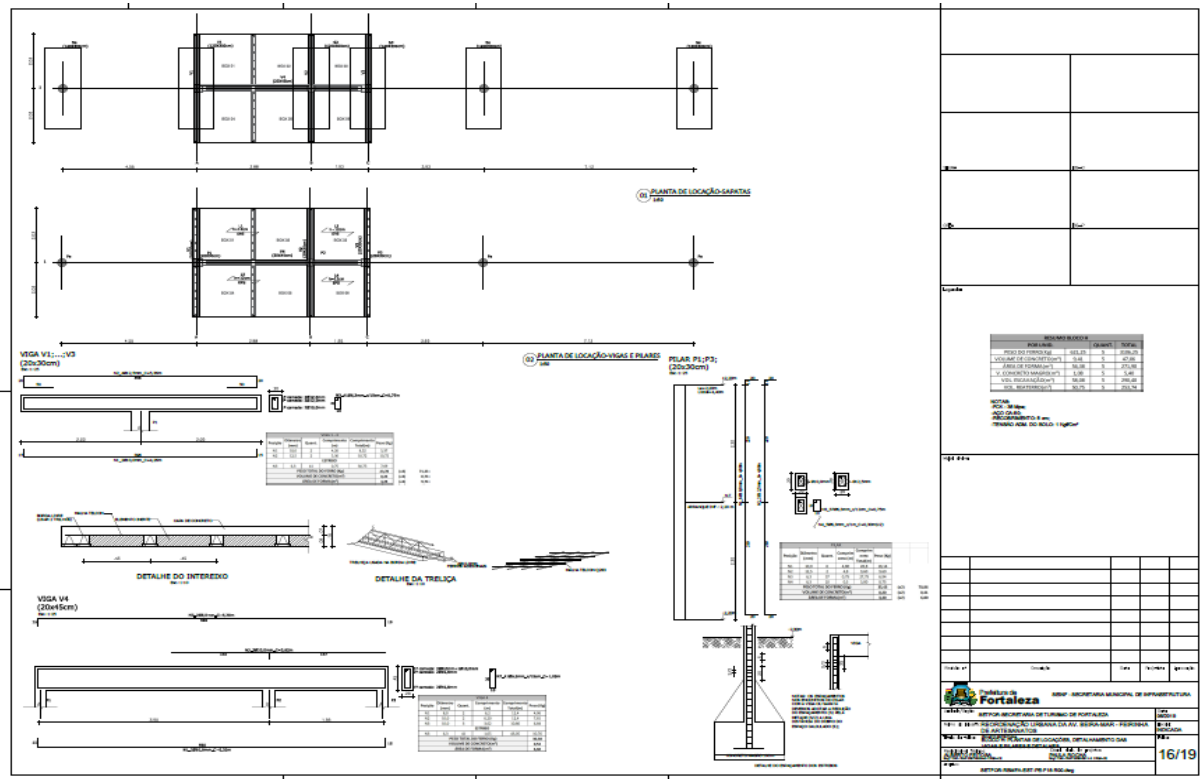
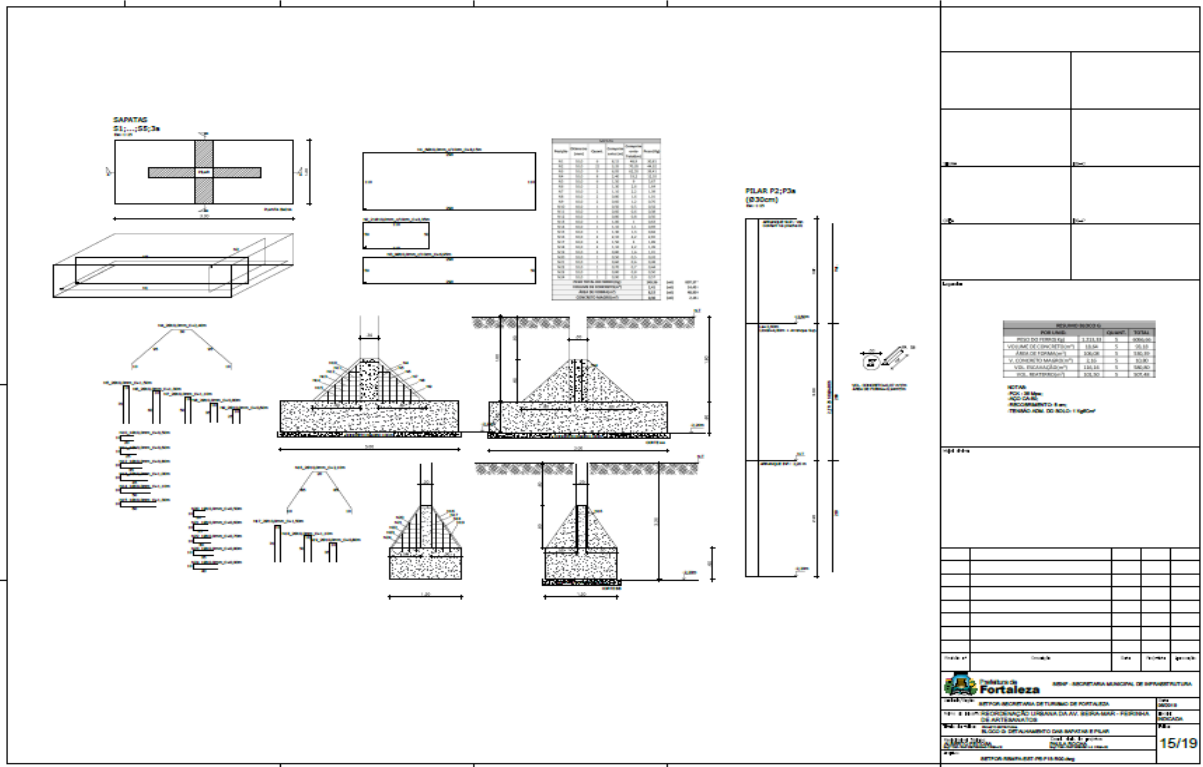

EDITAL Nº 5114
CONCORRÊNCIA PÚBLICA Nº. 020/2019 – SERVIÇO
PROCESSO ADM. Nº P947210/2019

FL|124

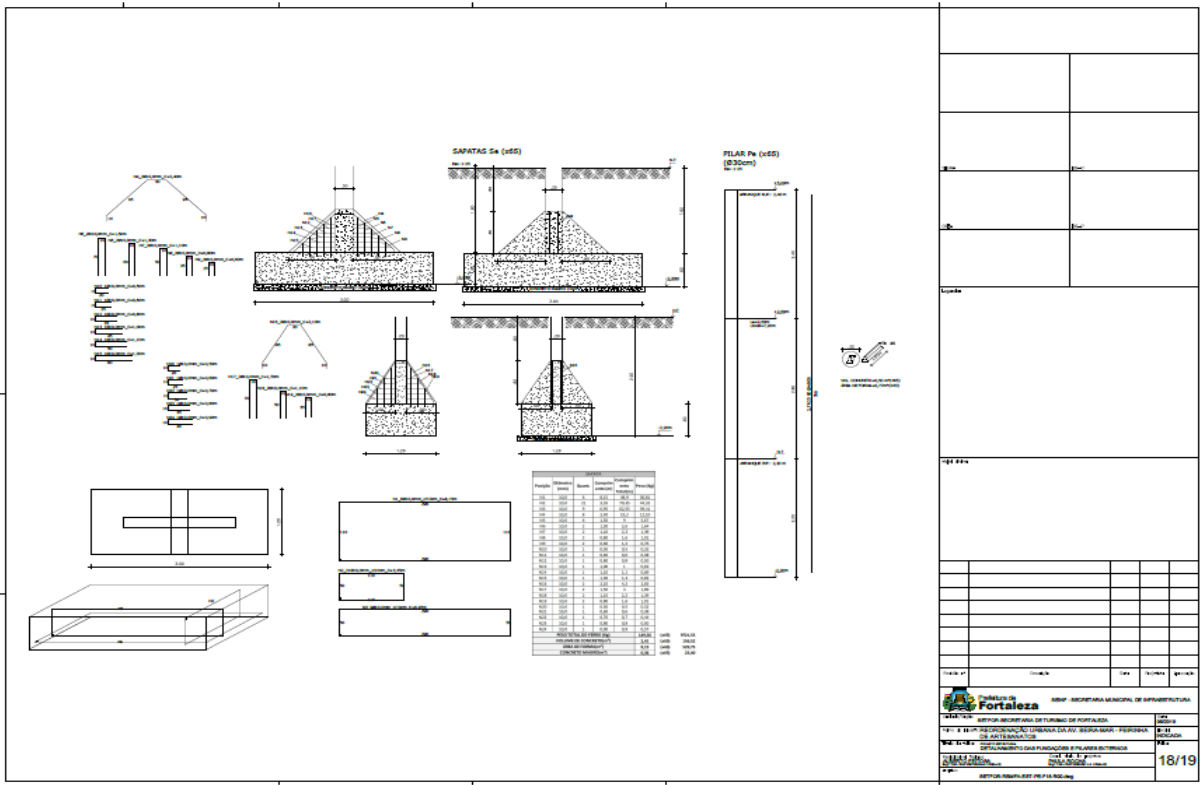
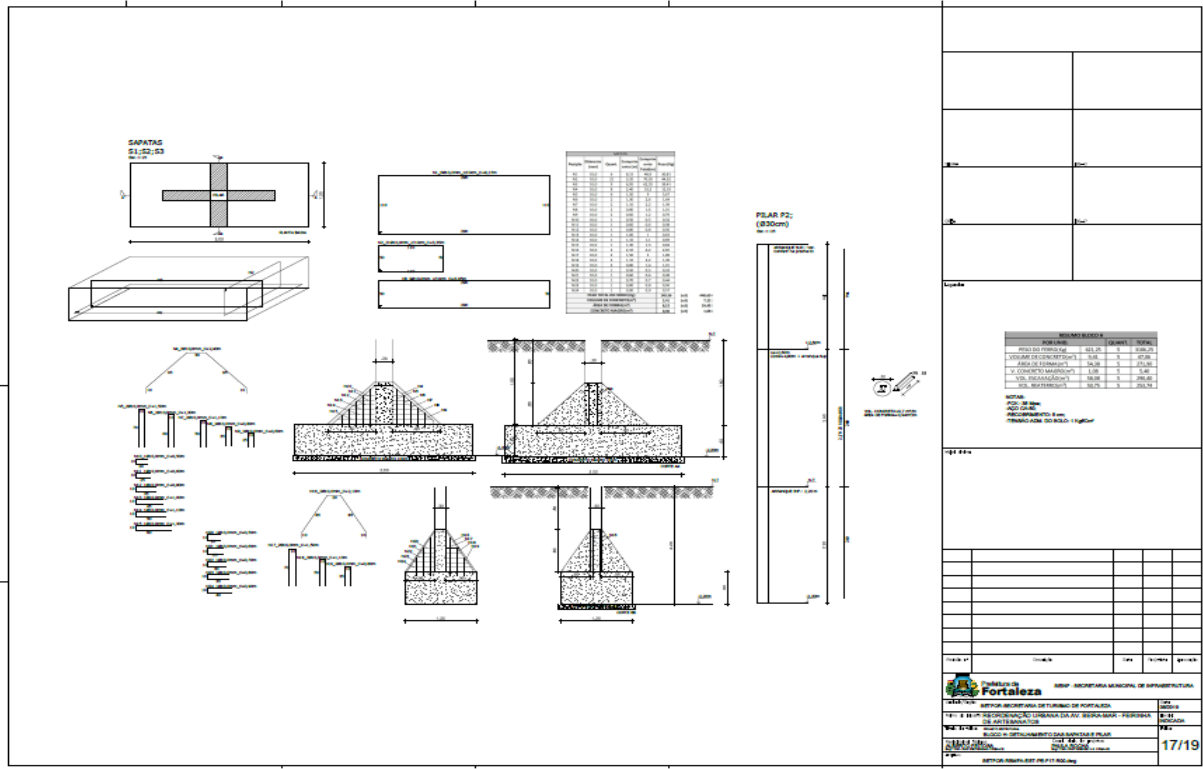

**EDITAL Nº 5114
CONCORRÊNCIA PÚBLICA Nº. 020/2019 – SERVIÇO
PROCESSO ADM. Nº P947210/2019**

FL|125

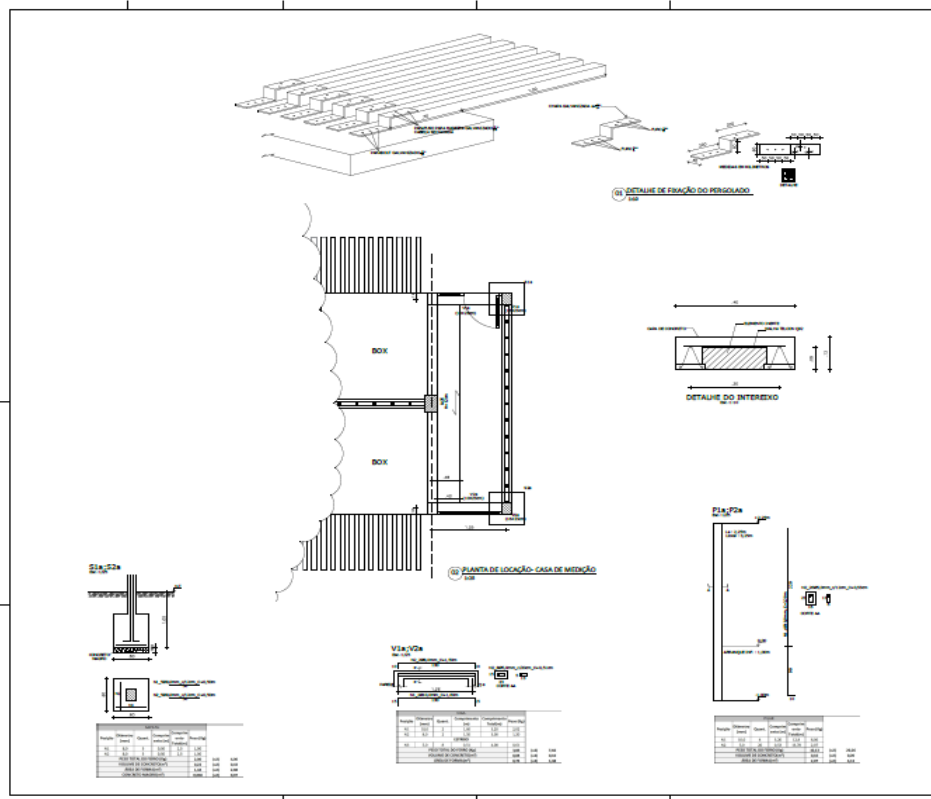

DETALHE DE FIXAÇÃO DO PERGOLADO

DETALHE DO INTEREIRO

PLANTA DE LOCAÇÃO - CASA DE MÊNÇÃO

SEÇÃO

Item	Descrição	Quantidade	Valor Unitário	Valor Total
1
2
3
4
5
6
7
8
9
10
11
12
13
14
15
16
17
18
19
20
21
22
23
24
25
26
27
28
29
30
31
32
33
34
35
36
37
38
39
40
41
42
43
44
45
46
47
48
49
50
51
52
53
54
55
56
57
58
59
60
61
62
63
64
65
66
67
68
69
70
71
72
73
74
75
76
77
78
79
80
81
82
83
84
85
86
87
88
89
90
91
92
93
94
95
96
97
98
99
100

LEGENDA

NOTAS

PROPOSTA

VALOR TOTAL

DATA

ASSINATURA

EMPRESA

